

- EN | Instruction manual
- NL | Gebruiksaanwijzing
- FR | Mode d'emploi
- DE | Bedienungsanleitung
- ES | Manual de usuario
- PT | Manual de utilização
- IT | Manuele utente
- SV | Bruksanvisning
- PL | Instrukcja obsługi
- CS | Návod na použití
- SK | Návod na použitie
- DA | Brugervejledning
- FI | Käyttöopas
- NO | Bruksanvisningen

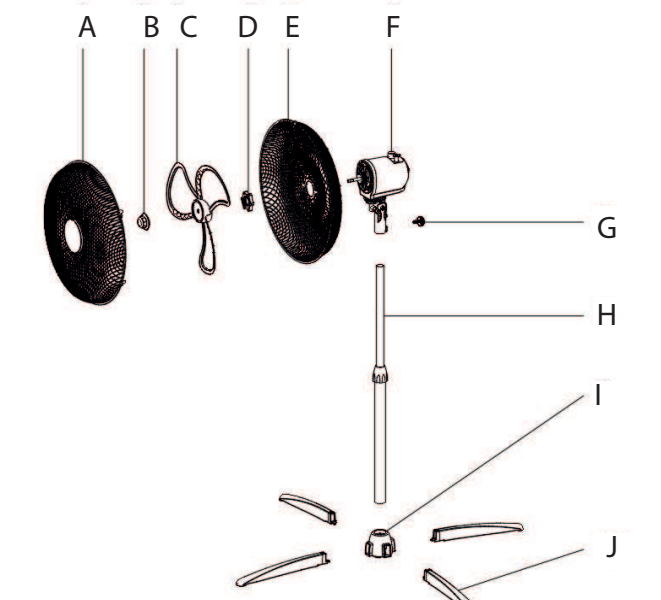

PD-8968

PARTS DESCRIPTION / ONDERDELENBESCHRIJVING / DESCRIPTION DES PIÈCES / TEILEBESCHREIBUNG / DESCRIPCIÓN DE LAS PIEZAS / DESCRIZIONE DOS COMPONENTES / DESCRIZIONE DELLE PARTI / BESKRIVNING AV DELAR / OPIS CZĘŚCI / POPIS SOUČÁSTÍ / POPIS SOUČASTI / BESKRIVELSE AF BESTANDDELE / OSJEN KUVAKSET / BESKRIVELSE AV DELER

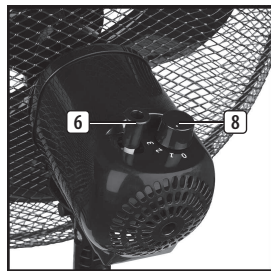
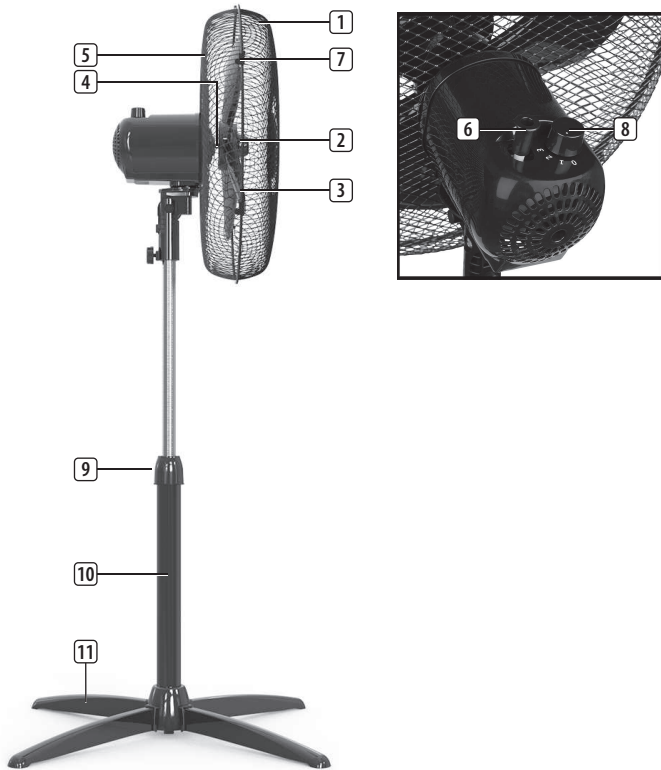







WWW.TRISTAR.EU

Tristar Europe B.V. | Swardenstraat 65
5048 AV Tilburg | The Netherlands

EN Instruction manual

SAFETY

- This appliance can be used by children aged from 8 years and above and persons with reduced physical, sensory or mental capabilities or lack of experience and knowledge if they have been given supervision or instruction concerning use of the appliance in a safe way and understand the hazards involved. Children shall not play with the appliance. Cleaning and user maintenance shall not be made by children without supervision.
- By ignoring the safety instructions the manufacturer cannot be held responsible for the damage.
- If the supply cord is damaged, it must be replaced by the manufacturer, its service agent or similarly qualified persons in order to avoid a hazard.
- Never move the appliance by pulling the cord and make sure the cord cannot become entangled.
- The appliance must be placed on a stable, level surface.
- The user must not leave the appliance unattended while it is connected to the supply.
- This appliance is only to be used for household purposes and only for the purpose it is made for.
- To protect yourself against an electric shock, do not immerse the cord, plug or appliance in the water or any other liquid.
- Never insert your fingers or any other object into the air outlet. Take special care to warn children of these dangers.
- Do not use the unit:
 - near a source of fire.
 - in an area exposed to direct sunlight.
 - in an area where water is likely to splash.
 - near a bath, a shower or a swimming pool.
- **WARNING:** Do not wrap the cable around the main body of the appliance during or after use.
- **WARNING:** Misuse of the appliance could cause personal injury.
- This appliance is intended to be used in household and similar applications such as:
 - Staff kitchen areas in shops, offices and other working environments.
 - By clients in hotels, motels and other residential type environments.
 - Bed and breakfast type environments.
 - Farm houses.

- Waste electrical products should not be disposed of with household waste. Please recycle where facilities exist. Check with your local Authority or local store for recycling advice.
-  This product complies with conformity requirements of the applicable European regulations or directives.
-  The Green Dot is the registered trademark of Der Grüne Punkt – Duales System Deutschland GmbH and is protected as a trademark worldwide. The logo may only be used by customers of DSD GmbH holding a valid trademark usage contract or by engaged waste management companies within the Federal Republic of Germany. This also applies to reproduction of the logo by third parties in a dictionary, an encyclopaedia or an electronic database containing a reference manual.
-  The universal recycling symbol, logo, or icon is an internationally recognized symbol used to designate recyclable materials. The recycling symbol is in the public domain and is not a trademark.
-  In a double-insulated appliance, two insulation systems are provided instead of an earth wire. No earthing means is provided on a double-insulated appliance, nor should a means for earthing be added to the appliance. Servicing a double-insulated appliance requires extreme care and knowledge of the system, and should only be done by qualified service personnel. The replacement parts for a double-insulated appliance must be identical to the parts they replace. A double-insulated appliance is labelled with the words "CLASS II" or "DOUBLE INSULATED". It can also be identified with the double insulation symbol.
-  Separate collection / Check your local municipal guidelines.
-  The product and packaging materials are recyclable, subject to extended manufacturer responsibility. Dispose it separately, following the illustrated packaging symbols, for better waste treatment. The Triman logo is valid in France only.

PARTS DESCRIPTION

1. Front guard
2. Fan blade lock button
3. Fan blades
4. Locknut for the rear guard
5. Rear guard
6. Oscillation pen
7. Clip
8. Control buttons
9. Knob for height adjustment
10. Base

11. Stand feet

BEFORE THE FIRST USE

- Take the appliance and accessories out of the box. Remove the stickers, protective foil or plastic from the device.
- Place the device on a flat stable surface and ensure a minimum of 10 cm. free space around the device. This device is not suitable for installation in a cabinet or for outside use.
- Connect the power cable to the socket. (Note: Make sure the indicated voltage on the device matches the local voltage before connecting the device. Voltage 220V-240V~ 50-60Hz.)

ASSEMBLY

- Place the feet on the pedestal and push / click them into place.
- Insert the base tube into the pedestal and turn to lock it into place.
- Remove height adjustment ring by unscrewing and sliding up.
- Open front cage clips and position onto rear cage ensuring the screw ring back in place.
- Loosen height adjustment ring to extend the extension rod and tighten back into place.
- Loosen rear fixing knob and attach extension rod.
- Unscrew the rear locking ring from the motor shaft in anti-clockwise direction.
- Set the rear cage and fit it well on the two position holes and make sure these holes are properly put through the holes on the rear cage.
- Hold the rear cage and screw the rear locking ring into the motor front cover in a clockwise direction.
- Install the fan blade onto motor shaft and fit the fan blade lock cap.
- Loosen the screw and nut on the bottom of the rear cage.
- Open front cage clips and position onto rear cage ensuring the screw bottom is aligned between both.
- Tighten screw and nut.
- Close the cage clips over both front and rear cage.

USE

- Use the speed control knobs to choose the desired ventilation level.
- To make the fan head oscillate, push down the Oscillation Knob.
- To stop the fan head from oscillating, pull-up the Oscillation Knob.

CLEANING AND MAINTENANCE

- Clean the appliance with a damp cloth. Never use harsh and abrasive cleaners, scouring pad or steel wool, which damages the device.
- Never immerse the electrical device in water or any other liquid. The device is not dishwasher proof.

ENVIRONMENT

- This appliance should not be put into the domestic garbage at the end of its durability, but must be offered at a central point for the recycling of electric and electronic domestic appliances. This symbol on the appliance, instruction manual and packaging puts your attention to this important issue. The materials used in this appliance can be recycled. By recycling of used domestic appliances you contribute an important push to the protection of our environment. Ask your local authorities for information regarding the point of recollection.

Support

You can find all available information and spare parts at www.tristar.eu

NL Gebruiksaanwijzing

VEILIGHEID

- Dit apparaat kan worden gebruikt door kinderen vanaf 8 jaar en door personen met verminderde lichamelijke, zintuiglijke of geestelijke vermogens of gebrek aan de benodigde ervaring en kennis indien ze onder toezicht staan of instructies krijgen over hoe het apparaat op een veilige manier kan worden gebruikt alsook de gevaren begrijpen die met het gebruik samenhangen. Kinderen mogen niet met het apparaat spelen. Reiniging en onderhoud mogen niet worden uitgevoerd door kinderen indien ze niet onder toezicht worden gehouden.
- Als u de veiligheidsinstructies negeert, kan de fabrikant niet verantwoordelijk worden gehouden voor de mogelijke schade.
- Als het netsnoer beschadigd is, moet het worden vervangen door de fabrikant, de onderhoudsmonteur van de fabrikant of door personen met een soortgelijke kwalificatie om gevaar te voorkomen.
- Verplaats het apparaat nooit door aan het snoer te trekken en zorg dat het snoer niet in de war kan raken.
- Het apparaat moet op een stabiele, vlakke ondergrond worden geplaatst.
- De gebruiker mag het apparaat niet onbeheerd achterlaten terwijl het op de voeding is aangesloten.
- Dit apparaat is uitsluitend voor huishoudelijk gebruik en voor het doel waar het voor bestemd is.
- Dompel het snoer, de stekker of het apparaat niet onder in water of andere vloeistoffen om elektrische schokken te voorkomen.
- Steek nooit uw vingers of een voorwerp in de luchtuitlaat. Waarschuw kinderen voor deze gevaren.
- Gebruik het apparaat niet:
 - in de buurt van vuur.
 - in een gebied dat wordt blootgesteld aan direct zonlicht.
 - in een gebied met een grote kans op spatend water.
 - in de buurt van een bad, douche of zwembad.
- **WAARSCHUWING:** Wikkel het snoer tijdens of na gebruik niet om het hoofddeel van het apparaat.
- **WAARSCHUWING:** Onjuist gebruik van het apparaat kan leiden tot persoonlijk letsel.

- Dit apparaat is bedoeld voor huishoudelijk en soortgelijk gebruik, zoals:
 - Personeelskeukens in winkels, kantoren en andere werkomgevingen.
 - Door gasten in hotels, motels en andere residentiële omgevingen.
 - Bed&Breakfast-type omgevingen.
 - Boerderijen.



Afgedankte elektrische producten mogen niet samen met huishoudelijk vuil worden weggegooid. Gelieve te laten recyclen bij de daartoe aangewezen faciliteiten. Neem contact op met uw gemeente of plaatselijke winkel voor advies over recycling.



Dit product voldoet aan de conformiteitseisen van de toepasselijke Europese verordeningen of richtlijnen.



The Green Dot is het geregistreerde handelsmerk van Der Grüne Punkt - Duales System Deutschland GmbH en is een wereldwijd beschermd handelsmerk. Het logo mag uitsluitend worden gebruikt door klanten van DSD GmbH die in het bezit zijn van een geldig handelsmerkgebruikscontract of door aangewezen afvalverwerkingsbedrijven binnen de Bondsrepubliek Duitsland. Dit geldt ook voor de reproductie van het logo door derden in een woordenboek, een encyclopedie of een elektronische databank met een naslagwerk.



Het universele recyclingsymbool, -logo of -pictogram is een internationaal erkend symbool dat wordt gebruikt om recyclebare materialen aan te duiden. Het recyclingsymbool behoort tot het publieke domein en is geen handelsmerk.



Bij een dubbel geïsoleerd apparaat zijn er twee isolatiesystemen in plaats van een aardedraad. Op een dubbel geïsoleerd apparaat is geen aarding aangebracht, en er moet ook geen aarding aan het apparaat worden toegevoegd. Het onderhouden van een dubbel geïsoleerd apparaat vereist uiterste zorgvuldigheid en kennis van het systeem, en mag alleen gedaan worden door gekwalificeerd onderhoudspersoneel. De vervangingsonderdelen voor een dubbel geïsoleerd apparaat moeten identiek zijn aan de onderdelen die ze vervangen. Een apparaat met dubbele isolatie wordt aangeduid met de woorden "CLASS II" of "DOUBLE INSULATED". Het is ook te herkennen aan het dubbele isolatiesymbool.



Gescheiden inzameling / Controleer uw gemeentelijke richtlijnen.



Het product en de verpakkingsmaterialen zijn recyclebaar, binnen de grenzen van de uitgebreide verantwoordelijkheid van de fabrikant. Verwijder het gescheiden, volgens de geïllustreerde verpakkingsymbolen, voor een betere afvalverwerking. Het Triman-logo is alleen in Frankrijk geldig.

ONDERDELENBESCHRIJVING

1. Voorbehuizing
2. Vergrendelingsknop voor ventilatorblad
3. Ventilatorbladen
4. Vergrendelingsmoer voor achterbehuizing
5. Achterbehuizing
6. Oscillatieknop
7. Klemmen
8. Bedieningsknoppen
9. Knop voor hoogteaanpassing
10. Basis
11. Standaardvoet

VOOR HET EERSTE GEBRUIK

- Haal het apparaat en de accessoires uit de doos. Verwijder de stickers, de beschermfolie of het plastic van het apparaat.
- Plaats het apparaat op een vlakke, stabiele ondergrond. Zorg voor minimaal 10 cm vrije ruimte rondom het apparaat. Dit apparaat is niet geschikt voor inbouw of gebruik buitenshuis.
- Sluit de stroomkabel op het stopcontact aan. (Let op: controleer of de aangegeven spanning op het apparaat overeenkomt met de plaatselijke spanning, alvorens het apparaat aan te sluiten. Spanning 220V-240V~ 50-60Hz.)

MONTAGE

- Plaats de voeten op het voetstuk en druk ze op hun plaats tot u een klik hoort.
- Steek de buis van de basis in het voetstuk en draai om de buis vast te zetten.
- Verwijder de ring voor hoogteaanpassing door deze los te schroeven en omhoog te schuiven.
- Schuif de standaardafdekking omlaag op de basis en schroef de ring voor hoogteaanpassing weer terug.
- Draai de ring voor hoogteaanpassing lossener om de buis uit te schuiven. Draai de ring vervolgens weer vast.
- Draai de vastzetknop los en bevestig de uitschuifbare buis.
- Schroef de vergrendelingsring aan de achterkant van de motoras tegen de klok in los.
- Plaats de achterbehuizing nauwkeurig op de 2 positiegaten. Zorg dat deze gaten goed door de gaten van de achterbehuizing gaan.
- Houd de achterbehuizing vast en schroef de vergrendelingsring aan de achterkant met de klok mee in de voorbehuizing van de motor.
- Installeer het ventilatorblad op de motoras en plaats de vergrendelingskap van het ventilatorblad.
- Draai de schroef en moer nderaan de achterbehuizing los.
- Open de klemmen van de voorbehuizing en plaats de voorbehuizing op de achterbehuizing. Zorg dat de onderkant met de schroef voor beide delen is uitgelijnd.
- Draai de schroef en moer vast.
- Doe de behuizingsklemmen over zowel de voor- als achterbehuizing.

GEBRUIK

- Gebruik de snelheidsknoppen om de gewenste ventilatiestand te kiezen.
- Druk op de oscillatieknop om de ventilatorkep te laten oscilleren.
- Druk op de oscillatieknop om de ventilatorkep te laten stoppen met oscilleren.

REINIGING EN ONDERHOUD

- Reinig het apparaat met een vochtige doek. Gebruik nooit agressieve en schurende reinigingsmiddelen, schuurmiddelen of staalwol, die het apparaat beschadigen.
- Dompel het apparaat nooit onder in water of andere vloeistoffen. Het apparaat is niet vaatwasserbestendig.

MILIEU



Dit apparaat mag aan het einde van de levensduur niet bij het normale huisafval worden gedeponerd, maar moet bij een speciaal inzamelpunt voor hergebruik van elektrische en elektronische apparaten worden aangeboden. Het symbool op het apparaat, in de gebruiksaanwijzing en op de verpakking attendeert u hierop. De in het apparaat gebruikte materialen kunnen worden gerecycled. Met het recyclen van gebruikte huishoudelijke apparaten levert u een belangrijke bijdrage aan de bescherming van ons milieu. Informeer bij uw lokale overheid naar het inzamelpunt.







Support

U kunt alle beschikbare informatie en reserveonderdelen vinden op www.tristar.eu!

FR Manuel d'instructions

SÉCURITÉ

- Cet appareil peut être utilisé par des enfants de 8 ans ou plus et des personnes présentant un handicap physique, sensoriel ou mental voire ne disposant pas des connaissances et de l'expérience nécessaires en cas de surveillance ou d'instructions sur l'usage de cet appareil en toute sécurité et de compréhension des risques impliqués. Les enfants ne doivent pas jouer avec l'appareil. Le nettoyage et la maintenance utilisateur ne doivent pas être confiés à des enfants sans surveillance.
- Si vous ignorez les consignes de sécurité, le fabricant ne peut être tenu pour responsable des dommages.
- Si le cordon d'alimentation est endommagé, il doit être remplacé par le fabricant, son réparateur ou des personnes qualifiées afin d'éviter tout risque.
- Ne déplacez jamais l'appareil en tirant sur le cordon et veillez à ce que celui-ci ne s'enroule pas.
- L'appareil doit être posé sur une surface stable et nivelée.
- L'utilisateur ne doit pas laisser l'appareil sans surveillance tant qu'il est branché sur l'alimentation électrique.
- Cet appareil est uniquement destiné à des utilisations domestiques et seulement dans le but pour lequel il est fabriqué.
- Afin de vous éviter un choc électrique, n'immergez pas le cordon, la prise ou l'appareil dans de l'eau ou autre liquide.
- Ne jamais insérer les doigts ou d'autres objets dans la sortie d'air. Soyez particulièrement attentif à avertir les enfants de ces dangers.
- Ne pas utiliser l'appareil :
 - près d'une source d'ignition, dans un espace exposé à la lumière directe du soleil.
 - à proximité d'éclaboussures possibles d'eau.
 - près d'un bain, d'une douche ou d'une piscine.
- **AVERTISSEMENT :** Ne pas enrouler le câble autour du corps principal de l'appareil pendant ou après utilisation.
- **AVERTISSEMENT :** Une mauvaise utilisation de l'appareil peut provoquer des blessures.
- Cet appareil est destiné à une utilisation domestique et aux applications similaires, notamment :
 - Cuisine voisines des commerces, bureaux et autres environnements de travail.
 - Hôtels, motels et autres environnements de type résidentiel.
 - Environnements de type chambre d'hôtes.
 - Fermes.

- Les produits électriques usagés ne doivent pas être jetés avec les ordures ménagères. Veuillez recycler là où les installations sont disponibles. Vérifiez auprès des autorités locales ou du magasin le plus proche pour obtenir des conseils sur le recyclage.
-  Ce produit est conforme aux exigences de conformité des règlements ou directives européens en vigueur.
-  Le Point vert est une marque déposée de Der Grüne Punkt - Duales System Deutschland GmbH et est une marque déposée dans le monde entier. Le logo ne peut être utilisé que par des clients de DSD GmbH titulaires d'une licence valide d'utilisation de la marque ou par des entreprises engagées dans la gestion des déchets en République Fédérale Allemande. Cela s'applique également à la reproduction du logo par des tiers dans un dictionnaire, une encyclopédie ou une base de données électronique contenant un manuel de référence.
-  Le symbole, le logo ou l'icône universel de recyclage est un symbole internationalement reconnu utilisé pour désigner les matériaux recyclables. Le symbole du recyclage relève du domaine public et n'est pas une marque déposée.
-  Dans un appareil à double isolation, deux systèmes d'isolation sont fournis à la place d'un fil de terre. Aucun dispositif de mise à la terre n'est fourni sur un appareil à double isolation, et aucun dispositif de mise à la terre ne doit être ajouté à l'appareil. La mise en service d'un appareil à double isolation exige une très grande prudence et la connaissance du système, et ne doit donc être effectuée que par un personnel de service qualifié. Les pièces de rechange pour un appareil à double isolation doivent être identiques aux pièces remplacées. Un appareil à double isolation porte la mention "CLASSE II" ou "A DOUBLE ISOLATION". Il peut même être identifié avec le symbole de double isolation.
-  Collecte séparée / Vérifiez les directives de votre municipalité locale.
-  Le produit et les matériaux d'emballage sont recyclables, sous réserve de la responsabilité étenue du fabricant. Par souci de bon traitement des déchets, mettez-le au rebut séparément, en suivant les symboles d'emballage illustrés. Le logo Triman n'est valable qu'en France.

DESCRIPTION DES PIÈCES

1. Protection avant
2. Boulon de blocage de l'hélice du ventilateur
3. Pales du ventilateur
4. Ecrou de blocage de la cage arrière
5. Protection arrière
6. Pendule d'oscillation
7. Clip
8. Boutons de commande
9. Bouton du réglage de la hauteur
10. Base
11. Pieds du statif

AVANT LA PREMIÈRE UTILISATION

- Sortez l'appareil et les accessoires hors de la boîte. Retirez les autocollants, le film protecteur ou le plastique de l'appareil.
- Mettez l'appareil sur une surface stable plate et assurez un dégagement tout autour de l'appareil d'au moins 10 cm. Cet appareil ne convient pas à une installation dans une armoire ou à un usage à l'extérieur.
- Connectez le câble d'alimentation à la prise. (Remarque : Assurez-vous que la tension indiquée sur l'appareil correspond à la tension locale avant de connecter l'appareil. Tension 220V-240V~ 50-60Hz.)

MONTAGE

- Placez les pieds sur le socle et poussez/cliquez-les en place.
- Insérez le tube de base dans le socle et tournez-le pour le verrouiller en place.
- Retirez l'anneau de réglage de la hauteur en le dévissant et en le faisant glisser vers le haut.
- Faites glisser le couvercle vers le bas sur le socle et revissez l'anneau de réglage de la hauteur en place.
- Desserrez l'anneau de réglage de la hauteur pour rallonger la tige et serrez.
- Desserrez le bouton de fixation à l'arrière et attachez la tige.
- Desserrez la bague de blocage arrière de l'arbre moteur dans le sens antihoraire.
- Installez correctement la cage arrière les deux trous de position et assurez-vous que ces trous sont en ligne avec les trous de la cage arrière.
- Tenez la cage arrière et vissez la bague de blocage arrière dans le couvercle avant du moteur dans le sens horaire.
- Installez l'hélice du ventilateur sur l'arbre moteur et mettez en place le couvercle de blocage de l'hélice.
- Desserrez la vis et l'écrou sur le bas de la cage arrière.
- Ouvrez les clips de la cage avant et positionnez le tout sur la cage arrière en veillant à ce que la vis de fond soit alignée entre les deux.
- Serrez la vis et l'écrou.
- Fermez les clips de la cage sur les deux clips de la cage avant et de la cage arrière

UTILISATION

- À l'aide des boutons de contrôle de vitesse, réglez le niveau de ventilation souhaité.
- Pour que la tête du ventilateur oscille, enfoncez le Bouton d'Oscillation.
- Pour que la tête du ventilateur cesse d'osciller, tirez le Bouton d'Oscillation.

NETTOYAGE ET ENTRETIEN

- Nettoyez l'appareil à l'aide d'un chiffon humide. Veillez à ne jamais utiliser de nettoyants durs et abrasifs, tampons récurants ou laine d'acier, susceptibles d'endommager l'appareil.
- N'immergez jamais l'appareil dans l'eau ni aucun autre liquide. L'appareil ne peut pas être nettoyé en lave-vaisselle.

ENVIRONNEMENT



Cet appareil ne doit pas être jeté avec les déchets ménagers à la fin de sa durée de vie. Il doit être remis à un centre de recyclage pour les appareils électriques et électroniques. Ce symbole sur l'appareil, le manuel d'utilisation et l'emballage attire votre attention sur un point important. Les matériaux utilisés dans cet appareil sont recyclables. En recyclant vos appareils, vous contribuez de manière significative à la protection de notre environnement. Renseignez-vous auprès des autorités locales pour connaître les centres de collecte des déchets.

Support

Vous retrouvez toutes les informations et pièces de rechange sur www.tristar.eu !

DE Bedienungsanleitung

SICHERHEIT

- Dieses Gerät darf von Kindern ab 8 Jahren und von Personen mit eingeschränkten körperlichen oder geistigen Fähigkeiten oder einem Mangel an Erfahrung und Kenntnissen verwendet werden, sofern diese Personen beaufsichtigt oder über den sicheren Gebrauch des Geräts unterrichtet wurden und die damit verbundenen Gefahren verstanden haben. Kinder dürfen mit dem Gerät nicht spielen.
- Beim Ignorieren der Sicherheitshinweise kann der Hersteller nicht für Schäden haftbar gemacht werden.
- Ist das Netzkabel beschädigt, muss es vom Hersteller, dem Kundendienst oder ähnlich qualifizierten Personen ersetzt werden, um Gefahren zu vermeiden.
- Bewegen Sie das Gerät niemals durch Ziehen am Kabel, und stellen Sie sicher, dass sich das Kabel nicht verwickeln kann.
- Das Gerät muss auf einer ebenen, stabilen Fläche platziert werden.
- Das Gerät darf nicht unbeaufsichtigt sein, wenn es eingesteckt ist.
- Dieses Gerät darf nur für den Haushaltsgebrauch und nur für den Zweck benutzt werden, für den es hergestellt wurde.
- Tauchen Sie das Kabel, den Stecker oder das Gerät nicht in Wasser oder andere Flüssigkeiten, um einen elektrischen Schlag zu vermeiden.
- Stecken Sie keinesfalls Ihre Finger oder Gegenstände in die Luftauslassöffnung. Weisen Sie insbesondere Kinder auf solche Gefahren hin.
- Benutzen Sie das Gerät nicht:
 - in der Nähe einer Feuerstelle

in **Bereichen**, die direkter Sonneneinstrahlung ausgesetzt sind in **Bereichen**, in denen Wasser verspritzt werden könnte in der Nähe einer Badewanne, Dusche oder eines Swimmingpools
• **WARNUNG:** Wickeln Sie das Kabel beim oder nach dem Betrieb nicht um das Gehäuse.
• **WARNUNG:** Die unsachgemäße Benutzung des Geräts kann zu Verletzungen führen.
• Dieses Gerät ist dazu bestimmt, im Haushalt und ähnlichen Anwendungen verwendet zu werden, wie beispielsweise:

- In Küchen für Mitarbeiter in Läden, Büros und anderen gewerblichen Bereichen.
- Von Kunden in Hotels, Motels und anderen Wohneinrichtungen.
- In Frühstückspensionen.
- In Gutshäusern.



Elektro-Altgeräte sollten nicht mit dem Hausmüll entsorgt werden. Bitte recyceln. Sie diese nur in den dafür vorgesehenen Einrichtungen. Erkundigen Sie sich bei Ihrer örtlichen Behörde oder Ihrem örtlichen Händler nach Recyclingmöglichkeiten.



Dieses Produkt erfüllt die Konformitätsanforderungen der geltenden europäischen Verordnungen oder Richtlinien.



Der Grüne Punkt ist das eingetragene Markenzeichen der „Der Grüne Punkt – Duales System Deutschland GmbH“ und ist weltweit als Marke geschützt. Das Logo darf nur von Kunden der DSD GmbH, welche über einen gültigen Markennutzungsvertrag verfügen, oder von beauftragten Entsorgungsunternehmen innerhalb der Bundesrepublik Deutschland genutzt werden. Dies gilt auch für die Darstellung des Logos durch Dritte in einem Wörterbuch, einer Enzyklopädie oder einer elektronischen Datenbank, welche ein Nachschlagewerk enthält.



Das universelle Recycling-Symbol „Logo oder -Zeichen ist ein international anerkanntes Symbol zur Kennzeichnung von recycelbaren Materialien. Das Recycling-Symbol ist gemeinfrei und kein Markenzeichen.



Bei einem doppelt isolierten Gerät sind anstelle eines Erdleiters zwei Isoliersysteme vorgesehen. An einem doppelt isolierten Gerät ist keine Erdungsrichtung vorgesehen, noch sollte eine solche am Gerät angeschlossen werden. Die Wartung eines doppelt isolierten Geräts erfordert äußerste Sorgfalt und Kenntnis des Systems und sollte nur von qualifiziertem Wartungspersonal durchgeführt werden. Die Ersatzteile für ein doppelt isoliertes Gerät müssen identisch mit den Teilen sein, die sie ersetzen. Ein doppelt isoliertes Gerät ist mit den Worten „CLASS II“ oder „DOUBLE INSULATED“ gekennzeichnet. Es ist auch am Symbol der doppelten Isolierung erkennbar.



Getrennte Sammlung/ Prüfen Sie die lokalen Richtlinien in Ihrer Gemeinde.



Das Produkt und die Verpackungsmaterialien sind recycelbar und unterliegen der erweiterten Herstellerverantwortung. Entsorgen Sie es separat und folgen Sie den auf der Verpackung abgebildeten Symbolen für eine bessere Abfallbehandlung. Das Triman-Logo ist nur in Frankreich gültig.

TEILEBESCHREIBUNG

- Vordere Schutzvorrichtung
- Lüfterflügel-Sicherungsknopf
- Lüfterflügel
- Sicherungsmutter für hintere Schutzvorrichtung
- Hintere Schutzvorrichtung
- Oszillationsstift
- Clip
- Steuerungstasten
- Knopf für Höheneinstellung
- Socket
- Standfüße

VOR DER ERSTEN INBETRIEBNAHME

- Nehmen Sie das Gerät und das Zubehör aus der Verpackung. Entfernen Sie sämtliche Aufkleber, Schutzfolien und Transportsicherungen vom Gerät.
- Stellen Sie das Gerät auf eine ebene und stabile Fläche und halten Sie einen Abstand von mindestens 10 cm um das Gerät herum ein. Dieses Gerät ist nicht für den Anschluss oder die Verwendung in einem Schrank oder im Freien geeignet.
- Nach einer kurzen Aufwärmphase von ca. 5 Minuten bei geschlossenen Platten (das grüne Licht erlischt) ist das Waffeleisen einsatzbereit. (Hinweis: Stellen Sie sicher, dass die angezeigte Spannung auf dem Gerät mit der örtlichen Spannung übereinstimmt, bevor Sie das Gerät anschließen. Spannung 220V-240V~ 50-60Hz.)

MONTAGE

- Drücken Sie die Füße an den Ständer, bis sie hörbar einrasten.
- Setzen Sie das Basisrohr in den Ständer ein und drehen Sie es, bis es einrastet.
- Entfernen Sie den Höhenverstellung, indem Sie ihn losschrauben und nach oben schieben.
- Schieben Sie die Ständerabdeckung nach unten auf den Socket und schrauben Sie den Höhenverstellung wieder fest.
- Lösen Sie den Höhenverstellung, um die Verlängerungsstange herauszuziehen, und drehen Sie ihn dann wieder fest.
- Lösen Sie den hinteren Befestigungskegel und bringen Sie die Verlängerungsstange an.
- Schrauben Sie den hinteren Sicherungsring auf der Motorwelle gegen den Uhrzeigersinn los.
- Setzen Sie das hintere Lüftergitter an den beiden Positionslöchern an; achten Sie darauf, dass diese Löcher korrekt in diejenigen im hinteren Lüftergitter greifen.
- Halten Sie das hintere Lüftergitter fest und schrauben Sie den Sicherungsring im Uhrzeigersinn in die vordere Motorabdeckung.
- Montieren Sie den Lüfterflügel auf der Motorwelle und bringen Sie Sicherungskappe des Lüfterflügels an.
- Lösen Sie die Schraube und die Mutter unten am hinteren Gitter.
- Öffnen Sie die Clips des vorderen Gitters und positionieren Sie es so auf dem hinteren Gitter, dass das Schraubenunterteil zwischen den beiden ausgerichtet ist.
- Ziehen Sie Schraube und Mutter fest an.
- Schließen Sie die Clips über dem vorderen und hinteren Gehäuseteil.

GEBRAUCH

- Wählen Sie mit den Geschwindigkeitsregelknöpfen die gewünschte Ventilationsstärke.
- Drücken Sie den Oszillationsknopf herunter, damit der Lüfterkopf oszilliert.
- Ziehen Sie auf den Oszillationsknopf nach oben, damit der Lüfterkopf nicht mehr oszilliert.

REINIGUNG UND PFLEGE

- Das Gerät mit einem feuchten Tuch reinigen. Verwenden Sie niemals scharfe und scheuernde Reinigungsmittel, Scheuerschwämme oder Stahlwolle, die das Gerät beschädigen.
- Tauchen Sie das Gerät niemals in Wasser oder andere Flüssigkeiten. Das Gerät in nicht spülmaschinenfest.

UMWELT



Dieses Gerät darf am Ende seiner Lebenszeit nicht im Hausmüll entsorgt werden, sondern muss an einer Sammelstelle für das Recyceln von elektrischen und elektronischen Haushaltsgeräten abgegeben werden. Das Symbol auf dem Gerät, in der Bedienungsanleitung und auf der Verpackung macht Sie auf dieses wichtige Thema aufmerksam. Die in diesem Gerät verwendeten Materialien können recycelt werden. Durch das Recyceln gebrauchter Haushaltsgeräte leisten Sie einen wichtigen Beitrag zum Umweltschutz. Fragen Sie Ihre örtliche Behörde nach Informationen über eine Sammelstelle.

Support

Sämtliche verfügbaren Informationen und Ersatzteile finden Sie unter www.tristar.eu/

ES Manual de instrucciones

SEGURIDAD

- Este aparato puede ser utilizado por niños a partir de los 8 años y por personas con capacidades físicas, sensoriales o mentales reducidas, o que no tengan experiencia ni conocimientos, sin son supervisados o instruidos en el uso del aparato de forma segura y entienden los riesgos implicados. Los niños no pueden jugar con el aparato. Los niños no podrán realizar la limpieza ni el mantenimiento reservado al usuario a menos que cuenten con supervisión.
- Si ignora las instrucciones de seguridad, eximirá al fabricante de toda responsabilidad por posibles daños.
- Si el cable de alimentación está dañado, corresponde al fabricante, al representante o a una persona de cualificación similar su reemplazo para evitar peligros.
- Nunca mueva el aparato tirando del cable y asegúrese de que no se pueda enredar con el cable.
- El aparato debe colocarse sobre una superficie estable y nivelada.
- El usuario no debe dejar el aparato sin supervisión mientras esté conectado a la red eléctrica.
- Este aparato se debe utilizar únicamente para el uso doméstico y sólo para las funciones para las que se ha diseñado.
- Para protegerse contra una descarga eléctrica, no sumerja el cable, el enchufe ni el aparato en el agua o cualquier otro líquido.
- No introduzca los dedos ni ningún otro objeto en la salida de aire. Preste especial atención a advertir a los niños de estos peligros.
- No utilice la unidad: cerca de una fuente de fuego. en un lugar expuesto a la luz solar directa. en un lugar donde pueda salpicar agua. cerca de un baño, una ducha o una piscina.
- ADVERTENCIA:** No enrolle el cable alrededor de la unidad principal del aparato durante el uso o tras utilizarlo.
- ADVERTENCIA:** El uso inadecuado del aparato podría provocar daños personales.
- Este aparato se ha diseñado para el uso en el hogar y en aplicaciones similares, tales como:
 - Zonas de cocina para el personal en tiendas, oficinas y otros entornos de trabajo.
 - Clientes en hoteles, moteles y otros entornos de tipo residencial.
 - Entornos de tipo casa de huéspedes.
 - Granjas.

- Utilice los mandos de control de velocidad para seleccionar el nivel de ventilación deseado.
- Para que el cabezal del ventilador oscile, presione el mando de oscilación.
- Para que el cabezal del ventilador deje de oscilar, tire hacia arriba del mando de oscilación.

- Limpie el aparato con un paño húmedo. No utilice nunca limpiadores fuertes y abrasivos, ni estropajos o lana de acero, que pudiesen dañar el aparato.
- No sumerja nunca el aparato en agua o cualquier otro líquido. El aparato no se puede lavar en el lavavajillas.

- Este aparato no debe desecharse con la basura doméstica al final de su vida útil, sino que se debe entregar en un punto de recogida para el reciclaje de aparatos eléctricos y electrónicos. Este símbolo en el aparato, manual de instrucciones y embalaje quiere atraer su atención sobre esta importante cuestión. Los materiales utilizados en este aparato se pueden reciclar. Mediante el reciclaje de electrodomésticos, usted contribuye a fomentar la protección del medioambiente. Solicite más información sobre los puntos de recogida a las autoridades locales.



Los productos eléctricos viejos no deben eliminarse con la basura doméstica. Recíclalos en instalaciones al efecto. Si necesita ayuda en temas de reciclaje, consulte a las autoridades o comercios locales.



El producto cumple los requisitos de conformidad de las regulaciones o directivas europeas aplicables.



The Green Dot es la marca registrada de Der Grüne Punkt – Duales System Deutschland GmbH y está protegida como marca comercial en todo el mundo. El logotipo solo puede usarse por clientes de DSD GmbH con un contrato válido para uso de la marca comercial, o por empresas participantes de gestión de residuos en la República Federal de Alemania. Esto también se aplica para la reproducción del logo por terceros en un diccionario, enciclopedia o base electrónica de datos que incluya un manual de referencia.



El símbolo, logo o ícono universal de reciclaje es un símbolo reconocido en todo el mundo y usado para designar materiales reciclables. Este símbolo de reciclaje es de dominio público y no es una marca comercial.



En un dispositivo con doble aislamiento, se facilitan dos sistemas de aislamiento en vez de un cable de tierra. No se facilita un medio de puesta a tierra en un equipo con doble aislamiento, ni se debería añadir

dicho medio al equipo. Hacer el mantenimiento de un equipo con doble aislamiento exige un cuidado extremo y conocer el sistema, solo deben hacerlo los expertos. Las piezas de repuesto para un equipo con aislamiento doble deben ser idénticas a las piezas que se sustituyen. Un equipo con doble aislamiento se marca con las palabras "CLASS II" o "DOUBLE INSULATED". También se puede identificar por el símbolo del aislamiento doble.



Colectación individual / Revise sus directrices municipales locales.



El producto y los materiales de embalaje son reciclables y están sujetos a una garantía extendida del fabricante. Elimínelos por separado y respetando los símbolos mostrados en el embalaje, para facilitar la gestión de residuos. El logo de Triman solo es válido en Francia.

DESCRIPCIÓN DE LOS COMPONENTES

- Protección delantera
- Botón de bloqueo de las aspas del ventilador
- Aspas del ventilador
- Contratuercas de la protección trasera
- Protección trasera
- Varilla de oscilación
- Gancho de cierre
- Botones de control
- Mando de ajuste de altura
- Base
- Pies de soporte

ANTES DEL PRIMER USO

- Retire el aparato y los accesorios de la caja. Quite los adhesivos, la lámina protectora o el plástico del dispositivo.
- Coloque el dispositivo sobre una superficie plana estable y asegúrese de tener un mínimo de 10 cm de espacio libre alrededor del mismo. Este dispositivo no es apropiado para ser instalado en un armario o para el uso en exteriores.
- Conecte el cable de alimentación a la toma de corriente. (Aviso: asegúrese de que la tensión indicada en el electrodoméstico coincide con la tensión local antes de conectarlo. Tensión 220V-240V~ 50-60Hz).
- Coloque los pies en la peana y empújelos hasta encajarlos.
- Introduzca el tubo base en la peana y gírelo para encajarlo.
- Retire el anillo de ajuste de altura desenroscándolo y deslizándolo hacia arriba.
- Deslice la cubierta del soporte hacia abajo hasta la base y apriete de nuevo el anillo de ajuste de altura.
- Desenrosque el anillo de bloqueo trasero del eje del motor en el sentido contrario a las agujas del reloj.
- Coloque la caja trasera y ajústela bien en los dos orificios de posición asegurándose de que estos se introducen correctamente en los orificios de la caja trasera.
- Sujete la caja trasera y apriete el anillo de bloqueo trasero en la cubierta delantera del motor en el sentido de las agujas del reloj.
- Instale las aspas del ventilador en el eje del motor y coloque la tapa de bloqueo de las aspas del ventilador.
- Aloje el tornillo y la tuerca de la parte inferior de la caja trasera.
- Abra los ganchos de cierre de la caja delantera y coloque la caja trasera asegurándose de que el tornillo de la parte inferior queda alineado entre ambas.
- Apriete el tornillo y la tuerca.
- Cierre los ganchos de cierre de las cajas delantera y trasera.

USO

- Utilice los mandos de control de velocidad para seleccionar el nivel de ventilación deseado.
- Para que el cabezal del ventilador oscile, presione el mando de oscilación.
- Para que el cabezal del ventilador deje de oscilar, tire hacia arriba del mando de oscilación.

LIMPIEZA Y MANTENIMIENTO

- Limpie el aparato con un paño húmedo. No utilice nunca limpiadores fuertes y abrasivos, ni estropajos o lana de acero, que pudiesen dañar el aparato.
- No sumerja nunca el aparato en agua o cualquier otro líquido. El aparato no se puede lavar en el lavavajillas.

MEDIO AMBIENTE



Este aparato no debe desecharse con la basura doméstica al final de su vida útil, sino que se debe entregar en un punto de recogida para el reciclaje de aparatos eléctricos y electrónicos. Este símbolo en el aparato, manual de instrucciones y embalaje quiere atraer su atención sobre esta importante cuestión. Los materiales utilizados en este aparato se pueden reciclar. Mediante el reciclaje de electrodomésticos, usted contribuye a fomentar la protección del medioambiente. Solicite más información sobre los puntos de recogida a las autoridades locales.

Soporte

Puede encontrar toda la información y recambios en www.tristar.eu/

PT Manual de Instruções

SEGURANÇA

- Este aparelho pode ser utilizado por crianças com mais de 8 anos e por pessoas com capacidades físicas, sensoriais ou mentais reduzidas, assim como com falta de experiência e conhecimentos, caso sejam supervisionadas ou instruídas sobre como utilizar o aparelho de modo seguro e compreendam os riscos envolvidos. As crianças não devem brincar com o aparelho. A limpeza e manutenção pelo utilizador não devem ser realizadas por crianças sem supervisão.
- O fabricante não pode ser responsabilizado por quaisquer danos se você ignorar as instruções de segurança.
- Se o cabo de alimentação estiver danificado, deve ser substituído pelo fabricante, o seu representante de assistência técnica ou alguém com qualificações semelhantes para evitar perigos.
- Nunca desloque o aparelho puxando pelo cabo e certifique-se de que este nunca fica preso.
- O aparelho deve ser colocado numa superfície plana e estável.
- O utilizador não deve abandonar o aparelho enquanto este estiver ligado à alimentação.

- Este aparelho destina-se apenas a utilização doméstica e para os fins para os quais foi concebido.
- Para se proteger contra choques elétricos, não mergulhe o cabo, a ficha nem o aparelho em água ou qualquer outro líquido.
- Nunca introduza os dedos ou qualquer objeto na saída de ar. Tenha o especial cuidado de avisar as crianças destes perigos.
- Não utilize a unidade: perto de uma fonte de incêndio. numa área exposta a radiação solar direta. numa área onde há probabilidade de salpicar água. perto de uma banheira, chuveiro ou piscina.
- AVISO:** Nunca enrolre o cabo em volta do corpo principal da ventoinha.
- AVISO:** O uso indevido da ventoinha pode causar ferimentos.
- Este aparelho destina-se a ser usado em aplicações domésticas e semelhantes tais como:
 - Zonas de cozinha profissional, em lojas, escritórios e outros ambientes de trabalho.
 - Por clientes de hotéis, motéis e outros ambientes de tipo residencial.
 - Ambientes de dormida e pequeno almoço.
 - Quintas.



Os resíduos de produtos elétricos não devem ser eliminados juntamente com os resíduos domésticos. Recicle-os nos centros competentes existentes. Para aconselhamento sobre reciclagem, consulte as autoridades locais ou o revendedor local.



Este produto cumpre os requisitos de conformidade dos regulamentos ou diretvas europeias aplicáveis.



The Green Dot é uma marca comercial registada da Der Grüne Punkt – Duales System Deutschland GmbH e é uma marca comercial protegida em todo o mundo. O logótipo só poderá ser usado pelos clientes da DSD GmbH que detêmham um contrato de marca comercial válido ou por empresas envolvidas na gestão de resíduos, no território da República Federal da Alemanha. Isto também se aplica à reprodução do logótipo por terceiros num dicionário, enciclopédia ou base de dados eletrónica que contenha um manual de referência.



Este produto cumpre os requisitos de conformidade dos regulamentos ou diretivas europeias aplicáveis.



Num aparelho com duplo isolamento, são fornecidos dois sistemas de isolamento em vez de uma ligação à terra. Não são fornecidos quaisquer meios de ligação à terra num aparelho com duplo isolamento nem deverá ser adicionado ao aparelho um meio de ligação à terra. A manutenção de um aparelho com duplo isolamento exige extremo cuidado e conhecimento do sistema, devendo ser efetuada exclusivamente por pessoal qualificado da assistência. As peças sobresselentes de um aparelho com duplo isolamento têm de ser idénticas às peças que estão a substituir. Um aparelho com duplo isolamento tem um rótulo com a inscrição: "CLASSE II" ou "DUPLO ISOLAMENTO". Também pode ser identificado através do símbolo de duplo isolamento.



O símbolo, logótipo ou ícone universal de reciclagem é um símbolo internacionalmente reconhecido que é usado para designar materiais recicláveis. O símbolo de reciclagem é do domínio público e não é uma marca comercial.



Num aparelho com duplo isolamento, são fornecidos dois sistemas de isolamento em vez de uma ligação à terra. Não são fornecidos quaisquer meios de ligação à terra num aparelho com duplo isolamento nem deverá ser adicionado ao aparelho um meio de ligação à terra. A manutenção de um aparelho com duplo isolamento exige extremo cuidado e conhecimento do sistema, devendo ser efetuada exclusivamente por pessoal qualificado da assistência. As peças sobresselentes de um aparelho com duplo isolamento têm de ser idénticas às peças que estão a substituir. Um aparelho com duplo isolamento tem um rótulo com a inscrição: "CLASSE II" ou "DUPLO ISOLAMENTO". Também pode ser identificado através do símbolo de duplo isolamento.



Recolha separada/Consulte as diretrizes da sua autarquia local.



Os materiais do produto e da embalagem são recicláveis e estão sujeitos à responsabilidade alargada do fabricante. Elimine-os em separado, seguindo os símbolos ilustrados na embalagem, para um tratamento de resíduos mais correto. O logótipo Triman apenas é válido em França.

DESCRÇÃO DAS PEÇAS

- Proteção frontal
- Botão de bloqueio da pá da ventoinha
- Pás da ventoinha
- Contraporca para a proteção traseira
- Proteção traseira
- Prmo de oscilação
- Grampo
- Botões de controlo
- Botão de ajuste da altura
- Base
- Pés do suporte

ANTES DA PRIMEIRA UTILIZAÇÃO

- Retire o aparelho e os acessórios da caixa. Retire os autocolantes, a película ou plástico de proteção do aparelho.
- Coloque o aparelho sobre uma superfície plana e estável e deixe, no mínimo, 10 cm de espaço livre à volta do aparelho. Este aparelho não está adaptado para a instalação num armário ou para a utilização no exterior.
- Ligue o cabo de alimentação à tomada. (Nota: certifique-se de que a tensão indicada no dispositivo corresponde à tensão local antes de ligar o dispositivo. Tensão 220V-240V~ 50-60Hz.)
- MONTAGEM
 - Coloque os pés sobre o pedestal e empurre até encaixarem no devido lugar.
 - Introduza a base do tubo no pedestal e rode para encaixá-la no devido lugar.
 - Remova o anel para ajuste da altura desenroscando-o e deslizando para cima.
 - Insira a cobertura do suporte até à base e volte a enroscar o anel para ajuste da altura.
 - Solte o anel para ajuste da altura se pretende esticar ou recolher o cabo de extensão.
 - Solte o botão de fixação traseira e encaixe o cabo de extensão.
 - Desenrosque o anel de bloqueio traseiro do veio motor no sentido contrário ao dos ponteiros do relógio.
 - Monte a proteção traseira e encaixe-a bem nos dois orificios de posicionamento, tendo o cuidado de garantir que estes orificios estão devidamente colocados na proteção traseira.
 - Segure na proteção traseira e enrosque o anel de bloqueio traseiro na cobertura dianteira do motor, no sentido dos ponteiros do relógio.
 - Instale a pá da ventoinha no veio do motor e prenda a tampa de bloqueio da pá da ventoinha.
 - Desenrosque o parafuso e a porca na base da proteção traseira.

- Abra os grampos da proteção dianteira e encoste-os à proteção traseira, garantindo que a base do parafuso fica alinhada entre ambos.
- Aberte o parafuso de porca.
- Fechte os grampos de modo a prenderem tanto a proteção dianteira como a proteção traseira.

UTILIZAÇÃO

- Utilize os botões de controlo de velocidade para selecionar o nível de ventilação pretendido.
- Para que a cabeça da ventoinha oscile, prima o botão de oscilação.
- Para impedir que a cabeça da ventoinha oscile, prima o botão de oscilação.

LIMPEZA E MANUTENÇÃO

- Limpe o eletrodoméstico com um pano macio e húmido. Nunca utilize produtos de limpeza ásperos ou abrasivos, esfregões ou esfregões de palha de aço, os quais danificam o dispositivo.
- Nunca mergulhe o aparelho na água ou noutro líquido. O aparelho não é adequado para a máquina de lavar louça.

AMBIENTE



Este aparelho não deve ser depositado no lixo doméstico no fim da sua vida útil, mas deve ser entregue num ponto central de reciclagem de aparelhos domésticos elétricos e eletrónicos. Este símbolo indicado no aparelho, no manual de instruções e na embalagem chama a sua atenção para a importância desta questão. Os materiais utilizados neste aparelho podem ser reciclados. Ao reciclar aparelhos domésticos usados, está a contribuir de forma significativa para a proteção do nosso ambiente. Solicite às autoridades locais informações relativas aos pontos de recolha.

Assistência

Encontra todas as informações e peças de substituição disponíveis em www.tristar.eu/

IT Istruzioni per l'uso

SIUREZZA

- L'apparecchio può essere utilizzato da bambini di almeno 8 anni e da persone con ridotte capacità fisiche, sensoriali o mentali oppure senza la necessaria pratica ed esperienza sotto la supervisione di un adulto o dopo aver ricevuto adeguate istruzioni sull'uso in sicurezza dell'apparecchio e aver compreso i possibili rischi. I bambini non devono giocare con l'apparecchio. I bambini non devono eseguire interventi di manutenzione e pulizia senza supervisione.
- Il produttore non è responsabile di eventuali danni e lesioni conseguenti la mancata osservanza delle istruzioni di sicurezza.
- Se il cavo di alimentazione è danneggiato, deve essere sostituito dal produttore, da un addetto all'assistenza o da personale con qualifice analoghe per evitare rischi.
- Non spostare mai l'apparecchio tirandolo per il cavo e controllare che il cavo non possa rimanere impigliato.
- Collocare l'apparecchio su una superficie stabile e piana.
- L'utente non deve lasciare l'apparecchio incustodito mentre è collegato alla rete elettrica.
- Questo apparecchio è destinato a un uso esclusivamente domestico e deve essere utilizzato soltanto per gli scopi previsti.
- Per proteggersi dalle scosse elettriche, non immergere il cavo, la spina o l'apparecchio nell'acqua né in qualsiasi altro liquido.
- Non inserire mai le dita od oggetti di alcun tipo nelle bocchette di uscita dell'aria. Avvertire in modo esauritivo e chiaro i bambini di questi pericoli.
- Non utilizzare l'apparecchio: vicino a fiamme libere o fuochi; in zone esposte alla luce diretta del sole; in luoghi dove potrebbe essere esposto a schizzi di acqua; vicino a bagni, docce o piscine.
- AVVERTENZA:** Non avvolgere il cavo attorno al corpo principale dell'apparecchio durante o dopo l'uso.
- AVVERTENZA:** L'uso improprio dell'apparecchio può causare lesioni personali.
- Questo apparecchio è concepito per uso domestico e applicazioni simili come:
 - Aree cucine per il personale in negozi, uffici e altri ambienti lavorativi.
 - Per i clienti in hotel, motel e altri ambienti di tipo residenziale.
 - Ambienti di tipo Bed and breakfast.
 - Fattorie.



I rifiuti elettrici non vanno smaltiti insieme ai rifiuti domestici. Provvedere al riciclo dove esistono strutture. Effettuare la verifica presso l'autorità locale o il negozio in loco per ottenere consigli sul riciclaggio.



Questo prodotto è conforme alle prescrizioni applicabili contenute nelle normative o direttive europee.



Questo prodotto è conforme alle prescrizioni applicabili contenute nelle normative o direttive europee.



The Green Dot è un marchio registrato di Der Grüne Punkt – Duales System Deutschland GmbH ed è protetto come marchio in tutto il mondo. Il logo può essere utilizzato unicamente dai clienti di DSD GmbH titolari di un valido contratto di utilizzo del marchio o da società di gestione dei rifiuti impegnate all'interno della Repubblica Federale di Germania.

Quanto sopra si applica anche alla riproduzione del logo da parte di terzi in un dizionario, un'enciclopedia o una banca dati elettronica contenente un manuale di riferimento.



Il simbolo, il logo o l'icona del riciclaggio universale è un emblema riconosciuto a livello internazionale utilizzato per designare i materiali riciclabili. Il simbolo del riciclaggio è di dominio pubblico e non è un marchio.



In un apparecchio con doppio isolamento, al posto del cavo di terra sono previsti due sistemi di isolamento Gli apparecchi con doppio isolamento non possiedono collegamento a terra e non devono esservi collegati nemmeno successivamente. La manutenzione di un apparecchio con doppio isolamento richiede estrema attenzione e conoscenza del sistema e deve essere effettuata unicamente da personale qualificato. Le parti di ricambio di un apparecchio con doppio isolamento devono essere identiche a quelle che sostituiscono. Un apparecchio con doppio isolamento riporta la dicitura "CLASSE II" o "DOPPIO ISOLAMENTO". Può inoltre essere identificato con il simbolo del doppio isolamento.



Racolta differenziata dei rifiuti / Controlla le linee guida del tuo comune



Il prodotto e i materiali di imballaggio sono riciclabili, a condizione che la responsabilità del produttore sia estesa. Smaltirli separatamente, seguendo i simboli di imballaggio illustrati, per un ottimale trattamento dei rifiuti. Il logo Triman è valido solo in Francia.

DESCRIZIONE DELLE PARTI

- Protezione anteriore
- Pulsante di blocco delle pale del ventilatore
- Pale del ventilatore
- Controradio per la protezione posteriore
- Protezione posteriore
- Perno oscillazione
- Clip
- Pulsanti di comando
- Manopola di regolazione dell'altezza
- Socket
- Piedi del supporto

PRIMA DEL PRIMO UTILIZZO

- Estrarre apparecchio e accessori dall'imballaggio. Rimuovere adesivi, pellicola protettiva o plastica dall'apparecchio.
- Posizionare l'apparecchio su una superficie piana stabile e assicurare un minimo di 10 cm di spazio libero intorno. Questo apparecchio non è idoneo per l'installazione in un armadietto o per uso all'aperto.
- Collegare il cavo di alimentazione alla presa. (Nota: assicurarsi che il voltaggio indicato sul dispositivo corrisponda al voltaggio locale prima di collegarlo. Voltaggio 220V-240V~ 50-60Hz.)

MONTAGGIO

- Posizionare i piedino sul piedistallo e inserirli premendo, fino a sentire un clic.
- Inserire l'asta della base nel piedistallo e ruotarla per bloccarla in posizione.
- Rimuovere la ghiera di regolazione dell'altezza svitandola e facendola scorrere verso l'alto.
- Inserire il copri supporto e farlo scorrere lungo la base e riattivare la ghiera di regolazione altezza al suo posto.
- Allentare la ghiera di regolazione altezza per estendere l'asta di prolunga e serrarla nuovamente.
- Allentare la manopola di fissaggio posteriore e inserire l'asta di prolunga.
- Svitare la ghiera di bloccaggio posteriore dall'albero motore in senso anti-orario.
- Posizionare la gabbia posteriore e inserirla correttamente nei due fori di posizionamento verificando che siano correttamente allineati ai fori sulla gabbia posteriore.
- Tenere la gabbia posteriore e avvitare in senso orario la ghiera di bloccaggio posteriore nella copertura anteriore del motore.
- Installare le pale del ventilatoro sull'albero motore e installare il blocco di fissaggio delle pale del ventilatore.
- Allentare la vite e il dado sul fondo della gabbia posteriore.
- Aprire le clip su gabbia anteriore e posizionarle sulla gabbia posteriore verificando che la vite inferiore sia correttamente allineata tra le due parti.
- Serrare la vite e il dado.
- Chiudere le clip per agganciare entrambe le gabbie anteriore e posteriore.

USO

- Usare le manopole di controllo della velocità per impostare il livello di ventilazione desiderato.
 - Per far oscillare la testa del ventilatore, premere la manopola di Oscillazione.
 - Per interrompere l'oscillazione della testa del ventilatore, sollevare la manopola di Oscillazione.
- </

- EN | Instruktsaanual
- NL | Gebruiksaanwijzing
- FR | Mode d'emploi
- DE | Bedienungsanleitung
- ES | Manual de usuario
- PT | Manual de utilizador
- IT | Manuele utente
- SV | Bruksanvisning
- PL | Instrukcja obsługi
- CS | Návod na použití
- SK | Návod na použitie
- DA | Brugervejledning
- FI | Käyttöopas
- NO | Bruksanvisningen



PD-8968

PARTS DESCRIPTION / ONDERDELENBESCHRIJVING / DESCRIPTION DES PIÈCES / TEILEBESCHREIBUNG / DESCRIPCIÓN DE LAS PIEZAS / DESCRIZIONE DOS COMPONENTES / DESCRIZIONE DELLE PARTI / BESKRIVNING AV DELAR / OPIS CZĘŚCI / POPIS SOUČÁSTÍ / BESKRIVELSE AF BESTANDDELE / OSJEN KUVAVKET / BESKRIVELSE AV DELER

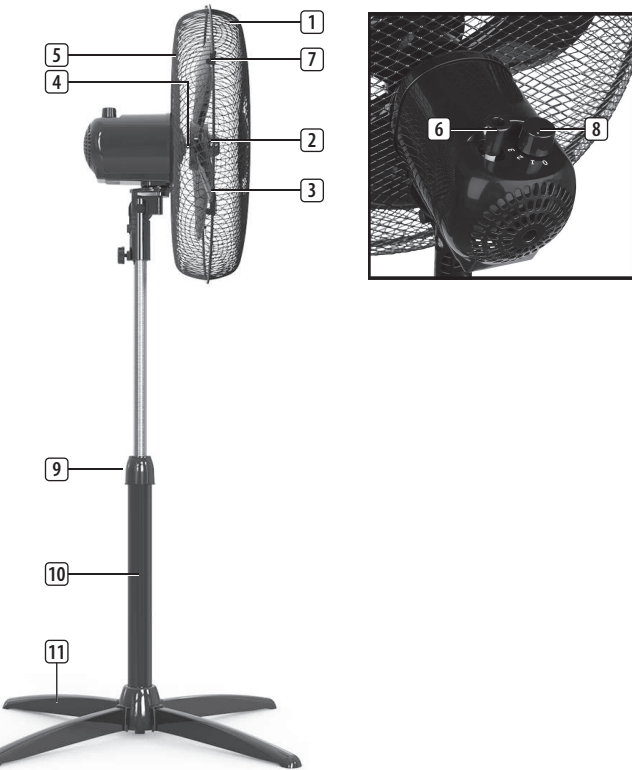

- Om nåtssladden är skadad måste den bytas ut av tillverkaren, dess servicerepresentant eller liknande kvalificerade personer för att undvika fara.
- Flytta aldrig apparaten genom att dra den i sladden och se till att sladden inte kan trassla in sig.
- Apparaten måste placeras på en stabil, jämn yta.
- Användaren får inte lämna apparaten obevakad när den är ansluten till elnätet.
- Denna apparat får endast användas för hushållsändamål och endast för det syfte den är konstruerad för.
- För att undvika elektriska stötar ska du aldrig sänka ned sladden, kontakten eller apparaten i vatten eller någon annan vätska.
- För aldrig in dina fingrar eller några andra objekt i luftutloppet. Var extra varsam och varna barn om dessa faror.
- Använd inte enheten:
 - i närheten av en brandkälla, i ett område med direkt solljus, i ett område där det kan skvätta vatten, i närheten av ett badkar, en dusch eller en pool.
- VARNING: Linda inte kabeln runt fläktkroppen under eller efter användning.
- VARNING: Om enheten används på fel sätt kan det leda till personskador.
- Denna apparat är avsedd för hushållsbruk och liknande användningsområden, såsom:
 - Personalkök i butiker, på kontor och i andra arbetsmiljöer.
 - Av gäster på hotell, hotell och andra liknande boendemiljöer.
 - "Bed and breakfast" och liknande boendemiljöer.
 - Bondgårdar.

- Elektriska avfallsprodukter får inte slängas med hushållsavfallet. Ätervinn där det finns anläggningar för det ändamålet. Kontakta din lokala myndighet eller butik för att få råd om återvinning.
- Denna produkt uppfyller kraven på överensstämmelse i tillämpliga europeiska förordningar eller direktiv.
- Den gröna punkten är ett registrerat varumärke som tillhör Der Grüne Punkt - Duales System Deutschland GmbH och är skyddat som varumärke över hela världen. Logotypen får endast användas av kunder hos DSD GmbH som har ett giltigt avtal om användning av varumärket eller av anlitade avfallshanteringsföretag i Förbundsrepubliken Tyskland. Detta gäller även om tredje part återger logotypen i en ordbok, en uppslagsbok eller en elektronisk databas som innehåller en referensmanual.
- Den universella återvinningsymbolen, logotypen eller ikonen är en internationellt erkänd symbol som används för att beteckna återvinningsbara material. Återvinningsymbolen används offentligt och är inte ett varumärke.
- I en dubbelisolerad apparat finns det två isoleringssystem istället för en jordad ledning. Inga ledningar är jordade på en dubbelisolerad apparat och det är förbjudet att installera en jordad ledning på apparaten. Service av en dubbelisolerad apparat kräver extrem försiktighet och kunskap om systemet, och får endast utföras av behörig servicepersonal. Reservdelar till en dubbelisolerad apparat måste vara identiska med de delar de ersätter. en dubbelisolerad apparat är märkt med orden "CLASS II" eller "DOUBLE INSULATED". Den kan också identifieras med den dubbla isoleringssymbolen.
- Separat insamling / Kontrollera dina lokala kommunala riktlinjer.
- Produkten och förpackningsmaterialet är återvinningsbart och är kopplat till ett utökat tillverkaransvar. Kassera den separat och följ de illustrerade förpackningssymbolerna för bättre avfallshandtering. Triman-logotypen är endast giltig i Frankrike.

CE

Den gröna punkten är ett registrerat varumärke som tillhör Der Grüne Punkt - Duales System Deutschland GmbH och är skyddat som varumärke över hela världen. Logotypen får endast användas av kunder hos DSD GmbH som har ett giltigt avtal om användning av varumärket eller av anlitade avfallshanteringsföretag i Förbundsrepubliken Tyskland. Detta gäller även om tredje part återger logotypen i en ordbok, en uppslagsbok eller en elektronisk databas som innehåller en referensmanual.

Den gröna punkten är ett registrerat varumärke som tillhör Der Grüne Punkt - Duales System Deutschland GmbH och är skyddat som varumärke över hela världen. Logotypen får endast användas av kunder hos DSD GmbH som har ett giltigt avtal om användning av varumärket eller av anlitade avfallshanteringsföretag i Förbundsrepubliken Tyskland. Detta gäller även om tredje part återger logotypen i en ordbok, en uppslagsbok eller en elektronisk databas som innehåller en referensmanual.

Den universella återvinningsymbolen, logotypen eller ikonen är en internationellt erkänd symbol som används för att beteckna återvinningsbara material. Återvinningsymbolen används offentligt och är inte ett varumärke.

I en dubbelisolerad apparat finns det två isoleringssystem istället för en jordad ledning. Inga ledningar är jordade på en dubbelisolerad apparat och det är förbjudet att installera en jordad ledning på apparaten. Service av en dubbelisolerad apparat kräver extrem försiktighet och kunskap om systemet, och får endast utföras av behörig servicepersonal. Reservdelar till en dubbelisolerad apparat måste vara identiska med de delar de ersätter. en dubbelisolerad apparat är märkt med orden "CLASS II" eller "DOUBLE INSULATED". Den kan också identifieras med den dubbla isoleringssymbolen.

Separat insamling / Kontrollera dina lokala kommunala riktlinjer.

Produkten och förpackningsmaterialet är återvinningsbart och är kopplat till ett utökat tillverkaransvar. Kassera den separat och följ de illustrerade förpackningssymbolerna för bättre avfallshandtering. Triman-logotypen är endast giltig i Frankrike.

BESKRIVNING AV DELAR

1. Främre skydd
2. Låsknapp för fläktblad
3. Fläktblad
4. Låsmutter för främre skydd
5. Bakre skydd
6. Oscillationspenna
7. Klämmna
8. Kontrollknappar
9. Reglage för höjdjustering
10. Bas
11. Stativfötter

FÖRE FÖRSTA ANVÄNDNING

- Ta ut apparaten och tillbehören ur lådan. Avlägsna klistermärken, skyddsfolie och plast från apparaten.
- Placera enheten på en platt yta och se till att det finns 10 cm fritt utrymme runt enheten. Enheten lämpar sig inte för placering i ett skåp eller för användning utomhus.
- Anslut strömkabeln till uttaget. (OBS: Se till att spänningen som anges på enheten motsvarar den lokala spänningen innan enheten ansluts. Spänning 220V-240V - 50-60Hz.)
- MONTERING
 - Placera fötterna på stativet och tryck/klicka på plats.
 - För in basröret i stativet och lås fast genom att vrida.
 - Ta bort höjdjusteringsringen genom att skruva loss den och föra den äppåt.
 - Placera stativskyddet på basen och skruva fast höjdjusteringsringen på plats igen.
 - Lossa höjdjusteringsringen för att dra ut förlängningsröret och skruva fast igen.
 - Lossa det bakre fixeringsvredet och sätt fast förlängningsröret.
 - Skruva loss den bakre låsringen från motoraxeln moturs.
 - Passa in den bakre fläktdelen med de två placeringshålen och se till att de är korrekt placerade.
 - Håll i den bakre fläktdelen och skruva fast den bakre låsringen i motorns främre skydd medurs.
 - Sätt i fläktbladen på motoraxeln och sätt på skyddet för fläktbladen.

WWW.TRISTAR.EU

Tristar Europe B.V. | Swardenstraat 65
5048 AV Tilburg | The Netherlands

- Lossa skruven och muttern på undersidan av den bakre fläktdelen.
- Öppna klämmorna på den främre fläktdelen och passa in den på den bakre delen och se till att skruvarna hamnar korrekt.
- Dra åt skruven och muttern.
- Stäng klämmorna över de båda fläktdelarna.

ANVÄNDNING

- Använd hastighetsreglagen för att välja önskad ventilationsnivå.
- Om du vill att fläkten ska oscillera, tryck ned oscillationsvredet.
- Om du vill att fläkten ska sluta oscillera, tryck upp oscillationsvredet.

RENGÖRING OCH UNDERHÅLL

- Rengör apparaten med en fuktig trasa. Använd aldrig hårda och slipande rengöringsmedel, skölpjattor eller stålulor, eftersom de skadar enheten.
- Sänk aldrig den elektriska anordningen i vatten eller annan vätska. Enheten är inte diskmaskinsäker.

OMGIVNING

- Denna apparat ska ej slängas bland vanligt hushållsavfall när den slutat fungera. Den ska slängas vid en återvinningsstation för elektrisk och elektronisk hushållsavfall. Denna symbol på apparaten, bruksanvisningen och förpackningen gör dig uppmärksam på detta. Materialen som används i denna apparat kan återvinnas. Genom att återvinna hushållsapparater gör du en viktig insats för att skydda vår miljö. Fråga de lokala myndigheterna var det finns samlingsställen.

Support Du hittar all tillgänglig information och reservdelar på www.tristar.eu/

PL Instrukcje użytkowania

BEZPIECZESTWO

- Z urządzenia mogą korzystać dzieci w wieku od 8 lat oraz osoby o ograniczonych możliwościach fizycznych, sensorycznych i psychicznych bądź nieposiadające odpowiedniej wiedzy i doświadczenia, pod warunkiem, że są nadzorowane lub otrzywały instrukcje dotyczące bezpiecznego używania urządzenia, a także rozumieją związane z tym zagrożenia. Dzieciom nie wolno bawić się urządzeniem. Czyszczenie i konserwacja dozwolona dla użytkownika nie mogą być wykonywane przez dzieci bez nadzoru.

- Producent nie ponosi odpowiedzialności za uszkodzenia w przypadku nieprzestrzegania instrukcji bezpieczeństwa.
- W przypadku uszkodzenia kabla zasilania, aby uniknąć zagrożenia, musi on być wymieniony przez producenta, jego agenta serwisowego lub osoby o podobnych kwalifikacjach.
- Nie wolno przesuwać urządzenia, ciągnąć za przewód ani dopuszczać do zaplątania kabla.
- Urządzenie należy umieścić na stabilnej i wypoziomowanej powierzchni.
- Urządzenia nie należy pozostawiać bez nadzoru, kiedy jest podłączone do zasilania.
- Urządzenie przeznaczone jest tylko do eksploatacji w gospodarstwie domowym, w sposób zgodny z jego przeznaczeniem.
- Aby uniknąć porażenia prądem elektrycznym, nie należy zanurzać przewodu, wtyczki ani urządzenia w wodzie bądź w innej cieczy.
- Nigdy nie wkładaj palców ani innych przedmiotów do wylotu powietrza. Zadbaj o to, aby przestrzec dzieci przed takimi zagrożeniami.
- Nie używaj urządzenia:
 - w pobliżu źródła ognia, w miejscu wystawionym na bezpośrednie światło słoneczne, w miejscu, w którym są możliwe rozbryzgi wody, w pobliżu wanny, prysznicza lub basenu do pływania.
- **OSTRZEŻENIE:** Nie owijaj kabla wokół głównego korpusu urządzenia w trakcie użytkowania ani później.
- **OSTRZEŻENIE:** Nieprawidłowa eksploatacja urządzenia może spowodować obrażenia ciała.
- To urządzenie zaprojektowano do użycia w domu oraz w celu podobnych zastosowań w miejscach takich jak:
 - Pomieszczenia kuchenne w sklepach, biurach i innych miejscach pracy.
 - Przej klientów w hotelach, motelach i innych ośrodkach tego typu.
 - Ośrodki oferujące noclegi ze śniadaniem.
 - Gospodarstwa rolne.

CE

Den gröna punkten är ett registrerat varumärke som tillhör Der Grüne Punkt - Duales System Deutschland GmbH och är skyddat som varumärke över hela världen. Logotypen får endast användas av kunder hos DSD GmbH som har ett giltigt avtal om användning av varumärket eller av anlitade avfallshanteringsföretag i Förbundsrepubliken Tyskland. Detta gäller även om tredje part återger logotypen i en ordbok, en uppslagsbok eller en elektronisk databas som innehåller en referensmanual.

Den universella återvinningsymbolen, logotypen eller ikonen är en internationellt erkänd symbol som används för att beteckna återvinningsbara material. Återvinningsymbolen används offentligt och är inte ett varumärke.

I en dubbelisolerad apparat finns det två isoleringssystem istället för en jordad ledning. Inga ledningar är jordade på en dubbelisolerad apparat och det är förbjudet att installera en jordad ledning på apparaten. Service av en dubbelisolerad apparat kräver extrem försiktighet och kunskap om systemet, och får endast utföras av behörig servicepersonal. Reservdelar till en dubbelisolerad apparat måste vara identiska med de delar de ersätter. en dubbelisolerad apparat är märkt med orden "CLASS II" eller "DOUBLE INSULATED". Den kan också identifieras med den dubbla isoleringssymbolen.

Separat insamling / Kontrollera dina lokala kommunala riktlinjer.

Produkten och förpackningsmaterialet är återvinningsbart och är kopplat till ett utökat tillverkaransvar. Kassera den separat och följ de illustrerade förpackningssymbolerna för bättre avfallshandtering. Triman-logotypen är endast giltig i Frankrike.

Den universella återvinningsymbolen, logotypen eller ikonen är en internationellt erkänd symbol som används för att beteckna återvinningsbara material. Återvinningsymbolen används offentligt och är inte ett varumärke.

I en dubbelisolerad apparat finns det två isoleringssystem istället för en jordad ledning. Inga ledningar är jordade på en dubbelisolerad apparat och det är förbjudet att installera en jordad ledning på apparaten. Service av en dubbelisolerad apparat kräver extrem försiktighet och kunskap om systemet, och får endast utföras av behörig servicepersonal. Reservdelar till en dubbelisolerad apparat måste vara identiska med de delar de ersätter. en dubbelisolerad apparat är märkt med orden "CLASS II" eller "DOUBLE INSULATED". Den kan också identifieras med den dubbla isoleringssymbolen.

Separat insamling / Kontrollera dina lokala kommunala riktlinjer.

Produkten och förpackningsmaterialet är återvinningsbart och är kopplat till ett utökat tillverkaransvar. Kassera den separat och följ de illustrerade förpackningssymbolerna för bättre avfallshandtering. Triman-logotypen är endast giltig i Frankrike.

gospodarka odpadami na terenie Republiki Federalnej Niemiec. Dotyczy to również reprodukcji logo przez osoby trzecie w słowniku, encyklopedii lub elektronicznej bazie danych zawierającej podręcznik.



Uniwersalny symbol, logo lub ikona recyklingu to uznawany na całym świecie symbol stosowany do oznaczania materiałów nadających się do recyklingu. Symbol recyklingu jest dostępny w domenie publicznej i nie jest znakiem towarowym.



W urządzeniach z podwójną izolacją zamiast przewodu uzemiającego stosuje się dwa systemy izolacji. W urządzeniach z podwójną izolacją nie ma uzziemienia, nie należy też dodawać uzziemienia do urządzenia. Serwisowanie urządzenia z podwójną izolacją wymaga szczególnej ostrożności oraz znajomości systemu i powinno być wykonywane wyłącznie przez wykwalifikowany personel serwisowy. Części zamienne do urządzeń z podwójną izolacją muszą być identyczne z częściami, które zastępują. Urządzenie z podwójną izolacją jest oznaczone słowami „KLASA II” lub „PODWÓJNA IZOLACJA”. Można je również rozpoznać po symbolu podwójnej izolacji.



Oddzielna utylizacja / Sprawdź przepisy lokalne.



Produkt i materiały opakowaniowe nadają się do recyklingu, pod warunkiem rozszerzenia odpowiedzialności producenta. Wyrzucaj je oddzielnie, stosując się do przedstawionych symboli na opakowaniu, aby lepiej przetwarzać odpady. Logo Triman obowiązuje tylko we Francji.

OPIS CZĘŚCI

1. Osłona przednia
2. Przycisk blokady łopatek wentylatora
3. Łopatkę wentylatora
4. Nakrętka blokująca osłony tylny
5. Osłona tylna
6. Wahadło
7. Zacisk
8. Przyciski sterowania
9. Pokrętko regulacji wysokości
10. Podstawa
11. Stopki

PRZED PIERWSZYM UŻYCIEM

- Urządzenie i akcesoria należy wyjąć z pudełka. Usuń z urządzenia naklejkę, folię ochronną lub elementy plastikowe.
- Urządzenie umieścić na odpowiedniej, płaskiej powierzchni i zapewnić minimum 10 cm wolnej przestrzeni wokół urządzenia. Urządzenie to nie jest przystosowane do montażu w szafce lub do użytkowania na wolnym powietrzu.
- Podłącz kabel zasilający do gniazda. (Uwaga: Przed podłączeniem urządzenia upewnij się, że napięcie podane na urządzeniu jest zgodne z napięciem lokalnym. Napięcie 220V-240V - 50-60Hz.)

MONTAŻ

- Umieść nóżki na cokole i wepchnij je na miejsce, aż będzie słychać kliknięcie.
- Włóż rurę podstawy w cokół i obróć, aby ją zablokować.
- Zdejmij pierścienie regulacji wysokości, odkręcając go i przesuując w górę.
- Nasunąć osłonę stojaka na podstawę i nakręcić z powrotem pierścień regulacji wysokości.
- Poluzować pierścienie regulacji wysokości, aby wyciągnąć supek teleskopowy, zakręcić pierścieni z powrotem.
- Poluzować tylny pokrętko ustalające i przymocować supek teleskopowy.
- Odkręcić tylny pierścień blokujący z wału silnika, obracając go w lewo.
- Założyć tylną kratkę, dopasowując ją do dwóch otworów pozycjonujących. Upewnij się, że te otwory przechodzą przez otwory w tylnej kratce.
- Trzymając tylną kratkę, wkręć tylny pierścień blokujący w przednią osłonę silnika, obracając go w prawo.
- Nałóż łopatkę wentylatora na wał silnika i zamocuj kołpak blokujący łopatek.
- Poluzuj śrubę i nakrętkę na spodzie dolnej kratki.
- Otwórz zaciski przedniej kratki i nałóż ją na tylną kratkę, upewniając się, że otwory na śrubę na dole kratki nachodzą na siebie.
- Dokręć śrubę i nakrętkę.
- Zamknij zaciski kratki na przedniej i tylnej kratce.

UŻYTKOWANIE

- Za pomocą pokręteł kontroli prędkości ustaw odpowiedni poziom wentylacji.
- Aby wprawić głowicę wentylatora w ruch obrotowy, należy wcisnąć przycisk pracy obrotowej.
- Aby zatrzymać ruch obrotowy głowicy wentylatora, należy podnieść przycisk pracy obrotowej.

CZYSZCZENIE I KONSERWACJA

- Urządzenie należy czyszczyć wilgotną ściereczką. Nigdy nie używać ostrych i ściernych środków czyszczących, drucika lub wełny stalowej, które mogły uszkodzić urządzenie.
- Nigdy nie zanurzaj urządzenia w wodzie ani żadnym innym płynie. Urządzenie nie nadaje się do mycia w zmywarce do naczyń.

ŚRODOWISKO

Po zakończeniu eksploatacji urządzenia nie należy wyrzucać go wraz z odpadami domowymi. Urządzenie to powinno zostać zutylizowane w centralnym punkcie recyklingu domowych urządzeń elektrycznych i elektronicznych. Ten symbol znajdujący się na urządzeniu, w instrukcjach użytkownika i na opakowaniu oznacza ważne kwestie, na które należy zwrócić uwagę. Materiały, z których wytworzono to urządzenie, nadają się do przetworzenia. Recykling zużytych urządzeń gospodarstwa domowego jest znaczącym wkładem użytkownika w ochronę środowiska. Należy skontaktować się z władzami lokalnymi, aby uzyskać informacje dotyczące punktów zbiórki odpadów.

Zużyty sprzęt może mieć szkodliwy wpływ na środowisko i zdrowie ludzi z uwagi na potencjalną zawartość niebezpiecznych substancji, mieszanin oraz części składowych. Gospodarstwo domowe spełnia ważną rolę w przyczynianiu się do ponownego użycia i odzysku surowców wtórnych, w tym recyklingu zużytego sprzętu. Na tym etapie kształtuje się postawy, które wpływają na zachowanie wspólnego dobra jakim jest czyste środowisko naturalne.

Wsparcie

Wszelkie informacje i części zamienne można znaleźć stronie www.tristar.eu.

CS Návod k použití

- Tento spotřebič mohou osoby starší 8 let a lidé se sníženými fyzickými, smyslovými nebo mentálními schopnostmi či nedostatkem zkušeností a znalostí používat, pouze pokud jsou pod dohledem nebo dostali instrukce týkající se bezpečného použití přístroje a rozumi možným rizikům. Děti si nesmí hrát se spotřebičem. Čištění a údržba by neměla být prováděna dětmi bez dohledu.
- Při ignorování bezpečnostních pokynů nemůže být výrobce odpovědný za případná poškození.

- Pokud je napájecí kabel poškozen, musí být vyměněn výrobcem, jeho servisním zástupcem nebo podobně kvalifikovanou osobou, aby se předešlo možným rizikům.
- Nikdy spotřebič nepřenášejte tažením za přírodní šňůru a ujistěte se, že se kabel nemůže zamotat.
- Spotřebič musí být umístěn na stabilním a rovném povrchu.
- Uživateľ nesmí nechat spotřebič bez dozoru, pokud je připojen k napájení.
- Tento spotřebič lze použít pouze v domácnosti za účelem, pro který byl vyroben.
- Abyste se ochránili před elektrickým výbojem, neponořujte napájecí kabel, zastrčku či spotřebič do vody či jiné tekutiny.
- Nikdy nestrkejte prsty ani žádný předmět do vzduchového výstupu. Obzvláště upozorněte na tato nebezpečí dětí.
- Jednotku nepoužívejte:
 - v blízkosti zdrojů ohně;
 - na místech vystavených přímému slunečnímu záření;
 - na místech, kde hrozí postříkání vodou; v blízkosti vany, sprchy nebo bazénu.
- VÁROVÁNÍ: Během používání ani po použití neobmotávejte kabel kolem hlavní části spotřebiče.
- VÁROVÁNÍ: Nesprávné použití spotřebiče může mít za následek zranění osob.
- Tento spotřebič je určený k použití v domácnosti a k podobnému používání, jako například:
 - kuchyňský personál u obchodů, kanceláří a na jiných pracovištích.
 - Klienty v hotelích, motelech a jiných ubytovacích zařízeních.
 - V penzionech.
 - Na státech a farmách.



Elektroodpad by se neměl likvidovat společně s domovním odpadem. Máte-li k tomu možnost, třďte prosím odpad. Informace o recyklaci získáte na místním úřadě nebo v místním obchodě.



Tento výrobek splňuje požadavky na shodu s platnými evropskými předpisy nebo směrnícemi.



Zelená tečka je registrovaná ochranná známka Der Grüne Punkt - Duales System Deutschland GmbH a je celosvětově chráněna jako ochranná známka. Logo mohou používat pouze zákazníci společnosti DSD GmbH, kteří mají platnou smlouvu o používání ochranné známky, nebo společnosti zabývající se nakládáním s odpady na území Spolkové republiky Německo. Platí to i pro reprodukcii logo včetně stranami ve slovníku, encyklopediích nebo elektronických databázích obsahujících referenční příručku.

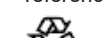

Univerzální symbol recyklace, logo nebo ikona je mezinárodně uznávaný symbol používaný k označení recyklovatelných materiálů. Symbol recyklace je veřejně dostupný a není ochrannou známkou.



Dvojitě izolované spotřebiče jsou namísto zemnicím vodičem vybaveny dvěma izolačními systémy. U dvojitě izolovaných spotřebičů není uzemnění, ani se k nim žádné nepřipojuje. Servis dvojitě izolovaných spotřebičů vyžaduje mimořádnou péči a znalost systému a měl by jej provádět pouze kvalifikovaný servisní personál. Náhradní díly pro dvojitě izolované spotřebiče musí být totožné jako díly, které nahrazují. Dvojitě izolované spotřebiče nesou označení „CLASS II” nebo „DOUBLE INSULATED”. Mohou být označeny také symbolem dvojitě izolace.



Separovaný sběr / Ověřte si pokyny místních orgánů.



V rámci rozšířené odpovědnosti výrobce lze produkt i obalové materiály recyklovat. V zájmu efektivnějšího nakládání s odpadem je likvidujte zvlášť podle symbolu na balení. Logo Triman platí pouze ve Francii.

POPIS SOUČÁSTÍ

1. Celní kryt
2. Jistič knoflík lopatky větráku
3. Lopatky větráku
4. Pojistná matka zadního krytu
5. Zadní kryt
6. Oscilační pero
7. Svorak
8. Ovládací tlačítka
9. Ovladač nastavení výšky
10. Základna
11. Podstavec

PŘED PRVNÍM POUŽITÍM

- Spotřebič a příslušenství vyjměte z krabice. Ze spotřebiče odstraňte nálepky, ochrannou fólii nebo plast.
- Umístěte spotřebič na rovný stabilní povrch a zajistěte minimálně 10 cm volného prostoru kolem spotřebiče. Tento spotřebič není vhodný pro instalaci do skříně nebo pro venkovní použití.
- Zapojte síťový kabel do zásuvky. (Poznámka: Před zapojením přístroje se ujistěte, že napětí uvolněné na přístroji odpovídá místnímu napětí. Napětí 220 V–240 V – 50–60 Hz)
- MONTÁŽ
- Umístěte nohy na podstavec a zatlačte/zacvakněte je na místo.
- Vložte trubku do podstavce a otočením ji zajistěte na místě.
- Vyšroubováním a vysunutím nahoru odmontujte kroužek pro nastavení výšky.
- Nasuňte kryt stojanu dolů na základnu a našroubujte kroužek pro nastavení výšky zpět na místo.
- Povolte kroužek pro nastavení výšky, vytáhněte prodlužovací tyč a znovu utáhněte kroužek.
- Povolte zadní upevňovací knoflík a připevňte prodlužovací tyč.
- Otačením prstů směru hodinových ručiček vyšroubujte zadní pojistný kroužek z hřídele motoru.
- Nasaďte zadní klec a umístěte ji na dva polohovací otvory tak, aby tyto otvory byly přesně vyrovnány s otvory na zadní kleci.

- Podržte zadní klec a otočením ve směru hodinových ručiček našroubujte zadní pojistný kroužek do předního krytu motoru.
- Namontujte lopatku ventilátoru na hřídel motoru a nasadte pojistnou krytku lopatky ventilátoru.
- Povolte šroub a matici na spodní straně zadní klece.
- Odepněte spony přední klece a umístěte ji na zadní klec tak, aby byl spodní šroub vyrovnán mezi oběma klecemi.
- Utáhněte šroub a matici.
- Zapněte spony tak, aby k sobě připevnilly přední i zadní klec.

POUŽITÍ

- Na volbu požadované rychlosti ventilace použijte knoflíky ovládání rychlosti.
- Chcete-li spustit vibraci hlavy ventilátoru, stlačte dolů knoflík vibrace.
- Chcete-li zastavit vibraci hlavy ventilátoru, vytáhněte knoflík vibrace.

ČIŠTĚNÍ A ÚDRŽBA

- Očistěte spotřebič zvnějšku měkkým vlhkým hadříkem. Nepoužívejte abrazivní a agresivní čisticí prostředky ani drátěnku, mohlo by dojít k poškození zařízení.
- Zařízení nikdy neponořujte do vody ani jiné kapaliny. Zařízení není vhodné pro mytí v myčce.

PROSTRÉDÍ

Tento spotřebič by neměl být po ukončení životnosti vyhazován do domovního odpadu, ale musí být dovezen na centrální sběrné místo k recyklaci elektrony a domácích elektrických spotřebičů. Symbol na spotřebiči, návod k obsluze a obal vás na tento důležitý problém upozorňuje. Materiály použité v tomto spotřebiči jsou recyklovatelné. Recyklaci použitých domácích spotřebičů významně přispějete k ochraně životního prostředí. Na informace ztahuující se ke sběrnému místu se zeptejte na místním obecním úřadě.

Podpora

známky, alebo spoločnosti zaoberajúce sa odpadovým hospodárstvom v rámci Spolkovej republiky Nemecko. To platí aj pre reprodukcii loga tretimi stranami v slovníku, encyklopédii alebo elektronickej databáze, ktorá obsahuje referenčnú príručku.



Symbol univerzálnej recyklácie, logo alebo ikona je medzinárodne uznaným symbolom, ktorý sa používa na označenie recyklovateľných materiálov. Symbol recyklácie spadá do verejnej oblasti a nie je ochrannou známkou.



V spotrebiči s dvojitou izoláciou sú namiesto uzemňovacieho vodiča dva izoláčne systémy. Na spotrebiči s dvojitou izoláciou sa nenachádzajú žiadne uzemňovacie prostriedky ani sa k nemu uzemňovacie prostriedky nesmú pridávať. Servis spotrebiča s dvojitou izoláciou vyžaduje mimoriadnu opatnosť a znalosť systému a smie ho vykonávať len kvalifikovaný servisný personál. Náhradné diely pre spotrebič s dvojitou izoláciou musia byť identické s dielmi, ktoré náhradzajú. Spotrebič s dvojitou izoláciou je označený slovami „CLASS II“ (Trieda II) alebo „DOUBLE INSULATED“ (Dvojitó izolované). Možno ho identifikovať aj pomocou symbolu dvojitej izolácie.



♻️ Separovaný zber / Overtre si pokyny vydané miestnou samosprávou.



♻️ Výrobok a obalové materiály sú recyklovateľné pod podmienkou rozšírenej zodpovednosti výrobcu. V záujme lepšieho spracovania odpadů ho zlikvidujte oddelene podľa znázornených symbolov na obale. Logo Triman platí len vo Francúzsku.

POPIS KOMPONENTOV

- Predný kryt
- Skrutka na zaistenie lopatiek ventilátora
- Lopatky ventilátora
- Poistná matica zadného krytu
- Zadný kryt
- Regulátor oscilácie
- Spona
- Gombík Control (Ovládací gombík)
- Regulátor na nastavenie výšky
- Podstavce
- Podstavec

PRED PRVÝM POUŽITÍM

- Spotrebič a príslušenstvo vyberte z obalu. Zo spotrebiča odstráňte nálepky, ochrannú fóliu alebo plastové vrecko.
- Zariadenie umiestnite na rovnoš stabilnú plochu, pričom dbajte na to, aby okolo zariadenia ostal voľný minimálne 10 cm. Tento výrobok nie je vhodný pre inštaláciu do skrine či na použítie vonku.
- Napájací kábel pripojte do zásuvky. (Poznámka: Pred pripojením zariadenia sa ubezpečte, že napätie uvedené na zariadení zodpovedá miestnemu napätiu. Napätie 220V-240V~ 50-60Hz.)

MONTÁŽ

- Umiestnite nožičky na podstavce a zatlačte ich na miesto.
- Zasuňte trubicu základne do podstavca a otočením ju zaistíte na mieste.
- Odstráňte krúžok na nastavenie výšky jeho odskrutkovaním a posunom nahor.
- Kryt stojanu posuňte smerom dole na základňu a krúžok nastavenia výšky zaskrutkujte späť na svoje miesto.
- Povolením krúžku pre nastavenie výšky môžete vysunúť predžiaciu tyč a potom utiahnite späť na svoje miesto.
- Povoľte zadný upevňovací gombík a pripojte predžiaciu tyč.
- Odskrutkujte zadný poistný krúžok z hriadeľa motora proti smeru hodinových ručičiek.
- Nastavte zadnú klieku a dobre ju prímontujte pomocou dvoch poťahovacích otvorov. Ubezpečte sa, či sú tieto otvory správne umiestnené cez otvory v zadnej kliečke.
- Zadnú klietku pridržte a priskrutkujte zadný poistný krúžok do predného krytu motora v smere hodinových ručičiek.
- Nainštalujte listy ventilátora na hriadeľ motora a nasadte ochranný kryt listov ventilátora.
- Povoľte skrutku a maticu v spodnej časti zadnej kliečky.
- Otvorte spony prednej kliečky a napolohujte na zadnú klietku tak, aby bola spodná skrutka v jednej línii medzi obidvomi.
- Dotiahnite skrutku a maticu.
- Uzavrte spony kliečky ponad prednú a zadnú klietku.

POUŽIVANIE

- Pomocou regulátorov rýchlosti nastavte požadovanú úroveň ventilácie.
- Ak chcete, aby sa hlava ventilátora otáčala, zatlačte tlačidlo otáčania.
- Na zastavenie otáčania hlavy ventilátora povytiahnite tlačidlo otáčania.

ČISTENIE A ÚDRŽBA

- Spotrebič čistite mäkkou vlhkou handričkou. Nikdy nepoužívajte drsné a abrazívne čistiace prostriedky, drsné kuchynské spony alebo ocefovú vlnu, ktoré zariadenie poškodzujú.
- Spotrebič nikdy neponárajte do vody ani do žiadnej inej tekutiny. Zariadenie nie je vhodné do umývačky riadu.

ŽIVOTNÉ PROSTREDIE



♻️ Tento spotrebič nesmie byť na konci životnosti likvidovaný spolu s komunálnym odpadom, ale musí sa zlikvidovať v recyklačnom stredisku určenom pre elektrické a elektronické spotrebiče. Tento symbol na spotrebiči, v návode na obsluhu a na obale upozorňuje na túto dôležitú skutočnosť. Materiály použité v tomto spotrebiči je možné recyklovať. Recyklaáciu použitých domácich spotrebičov výraznou mierou prispievate k ochrane životného prostredia. Informácie o zberných miestach vám poskytnú miestne úrady.

Podpora
Všetky dostupné informácie a náhradné diely nájdete na www.tristar.eu!

DA Betjeningsvejledning

SIKKERHED

- Dette apparat kan anvendes af børn på 8 år og opfter samt personer med reducerede fysiske, sansemæssige eller mentale evner eller mangel på erfaring eller viden vedrørende anvendelsen, hvis de overvåges eller instrueres i brugen af apparatet på en sikker måde samt forstår de medfølgende risici. Børn må ikke lege med apparatet. Rengøring og vedligeholdelse skal ikke foretages af børn uden overvågning.
- Hvis sikkerhedsinstrukserne tilsidesættes, vil fabrikanten ikke være ansvarlig for skader.
- Hvis netledningen er beskadiget, skal den udskiftes af fabrikanten, dennes service-agent eller af en lignende kvalificeret person, for at undgå fare.

- Flyt aldrig apparatet ved at trække i netledningen, og sørg for, at ledningen ikke bliver sammenfiltret.
- Apparatet skal placeres på et stabilt og plant underlag.
- Efterlad aldrig apparatet uden opsyn.
- Dette apparat er kun til husholdningsbrug og kun til brug for det, som det er konstrueret til.
- For at undgå faren for elektrisk stød må netledning, stik eller apparatet ikke nedsænkes i vand eller andre væsker.
- Før aldrig fingre eller gjenstande ind i ventilationsåbningen. Sørg især for at advare børn mod disse fare.
- Brug ikke enheden:
 - I nærheden af ild.
 - I et område, der er udsat for direkte sollys.
 - I et område, hvor der er risiko for stønk.
 - I nærheden af et badekar, en bruser eller en swimmingpool.
- **ADVARSEL:** Viki ikke kablet omkring hoveddelen under eller efter brug.
- **ADVARSEL:** Forkert brug af apparatet kan forårsage personskade.
- Dette apparat er beregnet til brug i husholdninger og lignende steder så som:
 - Kantineområder i forretninger, kontorer og andre arbejdspladser.
 - Af kunder i hoteller, moteller og andre beboelsesmiljøer.
 - Miljøer som Bed and Breakfast.
 - Bondegårde.



♻️ Affald fra elektrisk og elektronisk udstyr må ikke bortskaffes sammen med husholdningsaffald. Bortskaffes til genbrug, hvor sådanne faciliteter er tilgængelige. Kontakt din lokale myndighed eller lokale forhandler for at få råd om genbrug.



Ⓢ Dette produkt overholder overensstemmelseskravene i de gældende europæiske forordninger eller direktiver.



🌿 The Green Dot er et registreret varemærke tilhørende Der Grüne Punkt – Duales System Deutschland GmbH og er beskyttet som varemærke over hele verden. Logoet må kun benyttes af kunder hos DSD GmbH med en gyldig brugskontrakt for varemærket eller af affaldshåndteringselskaber i Forbundsrepublikken Tyskland. Dette gælder også for tredjemands gengivelse af logoet i en ordbog, encyklopædi eller elektronisk database, indeholdende en referencemanual.



♻️ Det universelle genbrugssymbol, logo eller ikon er et internationalt anerkendt symbol, der bruges til at betegne genanvendelige materialer. Genbrugssymbolet er på offentligt domæne og er ikke et varemærke.



□ I udstyr med beskyttelsesisolering (dobbeltisolering), er der to isoleringssystemer i stedet for en jordleder. Der findes ingen jordingsmidler i udstyr med dobbeltisolering, og et middel til jording skal ikke tilføjes udstyret. Servicing af dobbeltisoleret udstyr kræver største forsigtighed og viden om systemet, og må kun udføres af faglært personale. Reservedele til dobbeltisoleret udstyr skal være de samme, som de dele, de erstatter. Dobbeltisoleret udstyr er mærket med "CLASS II" (KLASSE II) eller "DOUBLE INSULATED" (DOBELTISOLERET). Det kan også identificeres med symbolet for dobbeltisolering.



♻️ Separat indsamlng / Tjek dine lokale kommunale retningslinjer.



♻️ Produktet og emballagematerialet er genanvendelige, underlagt udvidet producentansvar. Bortskaf det separat i henhold til symbolerne på pakken for bedre affaldsbehandling. Triman-logoet er kun gyldigt i Frankrig.

BESKRIVELSE AF DE ENKELTE DELE

- Afskærmning foran
- Låseknap til ventilatorvinge
- Ventilatorvinger
- Låsemøtrik til afskærmning bagpå
- Afskærmning bagpå
- Oscillation
- Klemme
- Kontrolknapper
- Knap til højdeindstilling
- Base
- Fodder til stativ

FØR APPARATET BRUGES FØRSTE GANG

- Fjern husholdningsapparatet og tilbehøret fra kassen. Fjern selvlæbende etiketter og beskyttelsesfolie eller plastik fra apparatet.
- Placer apparatet på en flad stabil overflade og sikr, at der er mindst 10 cm frit område omkring apparatet. Dette apparat er ikke egnet til installation i et skab eller til udendørs brug.
- Tilslut strømkablet til stikkontakten. (Bemærk: Sørg for, at den spænding, der er angivet på enheden, svarer til den lokale spænding, for enheden tilsluttes. Spænding 220V-240V 50-60Hz)

MONTERING

- Placer fodderne på standen, og skub/klík dem på plads.
- Sæt basens rår i standen, og drej det for at låse det på plads.
- Fjern ringen til højdeindstilling ved at løsne den og lade den glide opad.
- Lad den yderste del af stativet glide ned på basen, og skru igen ringen til højdeindstilling fast.
- Løsn ringen til højdeindstilling, så forlængerørret kan trækkes ud, og fastgør den derefter.
- Løsn fastspændingsknappen bagpå, og påsæt forlængerørret. Skru låseringen bagpå af motorakslen ved at dreje den mod uret.
- Påsæt det bageste gitter, og sørg for at det er korrekt placeret i forhold til de to positionshuller, og at disse huller er placeret rigtigt i forhold til hullerne i det bageste gitter.
- Hold på det bageste gitter, og skru den bageste låsering på motorens frontaksel ved at dreje den med uret.
- Monter ventilatorvingen på motorakslen, og påsæt låsehætten til ventilatorvingen.
- Hold på det bageste gitter, og skru den bageste låsering på motorens frontaksel ved at dreje den med uret.
- Løsn skruen og møtrikken nederst på gitteret bagpå.
- Åbn klemmerne på det forreste gitter, og placer det oven på det bageste gitter, sådan så den nederst skrueidel er justeret mellem begge gitre.
- Stram skruen og møtrik.
- Luk gitterklemmerne over både forreste og bageste gitter.

BRUG

- Brug hastighedsknapperne til at vælge det ønskede ventilationsniveau.
- Tryk oscillationsknappen ned for at få ventilationshovedet til at oscillere.
- Skub oscillationsknappen op for at stoppe ventilationshovedets oscillation

RENGØRING OG VEDLIGEHOLDELSE

- Rengør apparatet med en fugtig klud. Brug aldrig kraftige eller silbende rengøringsmidler, skuresvampe eller ståluld, som kan ødelægge apparatet.
- Nedsænk aldrig det elektriske apparat i vand eller andre væsker. Maskinen tåler ikke at blive vasket i opvaskemaskine.

MILJØ



♻️ Dette apparat må ikke bortskaffes sammen med husholdningsaffaldet efter udjert brug, men skal afleveres på en genbrugsplads for elektronik og køkkenapparater. Dette symbol på apparatet, brugervejledningen og emballagen henviser til dette vigtige punkt. Materialerne, der er brugt i dette apparat, kan genbruges. Ved at genbruge brugte husholdningsapparater bidrager du med en væsentlig hjælp til beskyttelse af miljøet. Spørg dine lokale myndigheder hvor genbrugspladserne er placeret.

Stueteanordning
Du kan finde al tilgængelig information og reservedele på www.tristar.eu!

FI Ohjekirja

TURVALLIUSUJES

- Tätä laitetta saavat käyttää 8-vuotiaat ja sitä vanhemmat lapset sekä henkilöt, joilla on fyysisiä, aistillisia, henkisiä tai liikkuvuuteen liittyviä rajoitteita, tai joilla on puutteellinen kokemus tai tunteumus, mikäli heitä valvotaan ja ohjataan laitteen turvallisessa käytössä ja he ymmärtävät siihen liittyvät vaarat. Lapset eivät saa leikkiä laitteella. Lapset eivät saa suorittaa puhdistus- ja huoltotoimenpiteitä ilman valvontaa.
- Jos turvallisuusohjeita ei noudateta, valmistaja ei ole vastuussa vahingoista.
- Jos virtajohto vaurioituu, tulee valmistajan, huoltoedustajan tai vastaavan pätevyyyden haltijan vaihtaa se, jotta vältytään sähköiskun vaaralta.
- Älä koskaan siirrä laitetta vetämällä johdosta ja varmista, ettei johto sokeunnu.
- Laite on asetettava vakaalle, tasaiselle alustalle.
- Käyttäjä ei saa jättää laitetta ilman valvontaa sen ollessa kytkettynä verkkovirtaan.
- Laitetta saa käyttää vain kotitalouksien tarpeisiin ja vain sen aluperäiseen käyttötarkoitukseen.
- Sähköiskujen välttämiseksi älä upota johtoa, pistoketta tai laitetta veteen tai muuhun nesteeseen.
- Älä koskaan työnnä sormiasi tai muita esineitä ilmanpistoaukkoon. Varmista erityisesti, että kerrot näistä vaaroista lapsille.
- Älä käytä laitetta:
 - liekkien lähellä
 - suoralle auringonvalolle altistuvalla alueella alueella, jolla voi läikkyä vettä
 - kylpyammeen, suihkun tai uima-altaan lähellä.
- **VAROITUS:** Älä kääri kaapelia laitteen kotelon ympärille käytön aikana tai sen jälkeen.
- **VAROITUS:** Laitteen väärinkäyttö voi aiheuttaa henkilövahinkoja.
- Tämä laite on tarkoitettu käytettäväksi kotitalouksissa ja samankaltaisissa ympäristöissä, kuten:
 - Henkilöstön keltiötiloissa kaupoiissa, toimistoissa ja muissa työympäristöissä.
 - Asiakkaiden käytössä olevissa tiloissa hotelleissa, motelleissa ja muissa asuinympäristöissä.
 - Majoituksen ja aamiaisen tarjoaissa ympäristöissä.
 - Maataloissa.



♻️ The Green Dot er et registreret varemærke tilhørende Der Grüne Punkt – Duales System Deutschland GmbH og er beskyttet som varemærke over hele verden. Logoet må kun benyttes af kunder hos DSD GmbH med en gyldig brugskontrakt for varemærket eller af affaldshåndteringselskaber i Forbundsrepublikken Tyskland. Dette gælder også for tredjemands gengivelse af logoet i en ordbog, encyklopædi eller elektronisk database, indeholdende en referencemanual.



♻️ Det universelle genbrugssymbol, logo eller ikon er et internationalt anerkendt symbol, der bruges til at betegne genanvendelige materialer. Genbrugssymbolet er på offentligt domæne og er ikke et varemærke.



□ I udstyr med beskyttelsesisolering (dobbeltisolering), er der to isoleringssystemer i stedet for en jordleder. Der findes ingen jordingsmidler i udstyr med dobbeltisolering, og et middel til jording skal ikke tilføjes udstyret. Servicing af dobbeltisoleret udstyr kræver største forsigtighed og viden om systemet, og må kun udføres af faglært personale. Reservedele til dobbeltisoleret udstyr skal være de samme, som de dele, de erstatter. Dobbeltisoleret udstyr er mærket med "CLASS II" (KLASSE II) eller "DOUBLE INSULATED" (DOBELTISOLERET). Det kan også identificeres med symbolet for dobbeltisolering.



♻️ Separat indsamlng / Tjek dine lokale kommunale retningslinjer.



♻️ Produktet og emballagematerialet er genanvendelige, underlagt udvidet producentansvar. Bortskaf det separat i henhold til symbolerne på pakken for bedre affaldsbehandling. Triman-logoet er kun gyldigt i Frankrig.

- Fjern husholdningsapparatet og tilbehøret fra kassen. Fjern selvlæbende etiketter og beskyttelsesfolie eller plastik fra apparatet.
- Placer apparatet på en flad stabil overflade og sikr, at der er mindst 10 cm frit område omkring apparatet. Dette apparat er ikke egnet til installation i et skab eller til udendørs brug.
- Tilslut strømkablet til stikkontakten. (Bemærk: Sørg for, at den spænding, der er angivet på enheden, svarer til den lokale spænding, for enheden tilsluttes. Spænding 220V-240V 50-60Hz)



♻️ Sähkölaitejätettä ei saa hävittää talousjätteenä. Kierrätä siihen tarkoitettuiissa tiloissa. Kysy kierrätysohjeita paikalliselta viranomaiselta tai paikallisesta myymälästä.



Ⓢ Tämä tuote täyttää sovellettavien eurooppalaisten asetusten tai direktiivien vaatimustenmukaista koskevat määräykset.



🌿 Green Dot on Der Grüne Punkt – Duales System Deutschland GmbH:n rekisteröity tavaramerkki ja maailmanlaajuisesti suojattu tavaramerkki. Logoa saavat käyttää vain sellaiset DSD GmbH:n asiakkaat, joilla on voimassa oleva tavaramerkin käyttöooppimus, tai Saksan liittotasavallassa toimivat jätteenhuoltoyritykset. Tämä koskee myös kolmansien osapuolten suorittamaa louna jäljentämistä sanakirjassa, tietosanakirjassa tai sähköisessä tietokannassa, joka sisältää käsikirjan.



♻️ Yleinen kierrätysymboli, -logo tai -kuvake on kansainvälisesti tunnustettu symboli, jota käytetään kierrätettävien materiaalien kuvaamiseen. Kierrätysymboli on julkinen, se ei ole tavaramerkki.



□ Kaksoisieristetyssä laitteessa on kaksi eristysjärjestelmää maadoitusjohdon sijaan. Kaksoisieristetyssä laitteessa ei ole maadoitusta, eikä laitteeseen saa lisätä maadoitusta. Kaksoisieristetyt laitteen huolto vaatii äärimmäistä huolellisuutta ja järjestelmän tuntemusta, ja sen saa suorittaa vain pätevä huoltohenkilöstö. Kaksoisieristetyt laitteen varaosien on oltava identtisiä niiden osien kanssa, jotka vaihdetaan.

Kaksoisieristetyssä laitteessa on merkintä "LUOKKA II" (CLASS II) tai "KAKSINERISTETTY" (DOUBLE INSULATED). Se voidaan tunnistaa myös kaksoisieristysymbolista.



♻️ Erillinen keräys / Tarkista paikalliset kunnan ohjeet.



♻️ Tuote ja pakkausmateriaalit voidaan kierrättää, valmistajan laajennetun vastuun alaisina. Hävitä ne erikseen kuvien pakkausymbolien mukaisesti jätteenkäsittelyn parantamiseksi. Triman-logo on voimassa vain Ranskassa.

OSIEN KUVAUS

- Etusuojus
- Tuuletinsivun lukituspainike
- Tuuletinsivut
- Takasuojuksen lukitusmutteri
- Takasuojus
- Kääntymisnuppi
- Pidike
- Säätöpainikkeet
- Korkeuden säätönuppi
- Jalusta
- Jalat

ENNEN ENSIMMÄISTÄ KÄYTTÖÄ

- Ota laite ja lisävarusteet ulos paketiista. Irrota laitteesta tarrat ja suojakalvo tai -muovi.
- Aseta laite tasaiselle, vakaalle pinnalle ja varmista, että laitteen ympärillä on vähintään 10 cm vapaata tilaa. Laite ei sovellu asennettavaksi kaapin sisään tai ulos.
- Liitä virtajohto pistorasiaan. (Huomaa: Varmista, että laitteen ilmoitettu jännite vastaa paikallista jännitettä, ennen kuin liität laitteen. Jännite 220V-240V~ 50-60Hz.)
- KOKOONPANO
 - Aseta jalat alustaan ja paina/napsauta ne paikoilleen.
 - Aseta jalustaputki alustaan ja lukitse se kiertämällä paikoilleen.
 - Poista korkeudensäätörengas kääntämällä se aukki ja liu'uttamalla se ylös.
 - Liu'uta kannattimen suoja alas alustaan ja kierrä korkeudensäätörengas takaisin paikoilleen.
 - Löysää korkeudensäätörengasta, pidennä jatkovartta ja kiristä rengas takaisin paikoilleen.
 - Löysää takana olevia kiinnitysnuoppia ja kiinnitä takaisin painamalla kääntymisnuoppia ylös.
 - Irrota takana sijaitseva lukitusrengas irti moottorin akselista kiertämällä sitä vastapäivään.
 - Aseta takaritilä huolellisesti paikoilleen kahden aseointireiän avulla. Varmista, että reiät ovat tarkasti kokdakkain takaritilän reikien kanssa.
 - Pidä takaritilää paikoillaan ja kiinnitä takana sijaitseva lukitusrengas moottorin etusuojukseen kiertämällä sitä myötäpäivään.
 - Aseta tuuletinsipi moottorin akseliin ja aseta lukituskanski paikoilleen.
 - Löysää takaritilän alareunassa olevat ruuvi ja mutteri.
 - Aava eturitilän kiinnikkeet ja suuntaa se takaritilän kanssa. Varmista, että osat ovat suunnattuina ruuvi kiinnityksen kanssa.
 - Kiristä ruuvi ja mutteri.
 - Sulje ritilän kiinnikkeet etu- ja takaritilän reunan yli.
- Aseta takaritilä huolellisesti paikoilleen kahden aseointireiän avulla. Varmista, että reiät ovat tarkasti kokdakkain takaritilän reikien kanssa.
- Pidä takaritilää paikoillaan ja kiinnitä takana sijaitseva lukitusrengas moottorin etusuojukseen kiertämällä sitä myötäpäivään.
- Aseta tuuletinsipi moottorin akseliin ja aseta lukituskanski paikoilleen.
- Löysää takaritilän alareunassa olevat ruuvi ja mutteri.
- Aava eturitilän kiinnikkeet ja suuntaa se takaritilän kanssa. Varmista, että osat ovat suunnattuina ruuvi kiinnityksen kanssa.
- Kiristä ruuvi ja mutteri.
- Sulje ritilän kiinnikkeet etu- ja takaritilän reunan yli.

KÄYTTÖ

- Valitse haluamasi tuuletusnopeus nopeussäätimillä.
- Voit asettaa tuuletimen kääntymään edestakaisin painamalla kääntymisnuoppia ylös.
- Voit lopettaa tuulettimen kääntymisen edestakaisin vetämällä kääntymisnuoppia ylös.

PUHDISTUS JA YLLÄPITO

- Puhdista laite kostealla liinalla. Älä koskaan käytä kovia tai hankaavia puhdistusaineita, hankaustyynyjä tai teräsvillaa, sillä ne vahingoittavat laitteen.
- Älä koskaan upota sähkölaitetta veteen tai muuhun nesteeseen. Laite ei kestä konepesua.

YMPÄRISTÖ



♻️ Tätä laitetta ei saa hävittää talousjätteiden mukana sen elinkaaren lopussa. Se on sen sijaan vietävä sähkö- ja elektroniikkalaitteiden kierrätyskeskukseen. Laitteessa, käyttöoppaassa ja pakkauksessa oleva symboli korostaa tätä tärkeää seikkaa. Tämän laitteen valmistusmateriaalit voidaan kierrättää. Kierrättämällä käytetyt talouslaitteet myötävaikutat tärkeään pyrkimykseen suojella ympäristöämme. Kysy paikallisilta viranomaisilta lisätietoja keräyspisteestä.

Tuki

Tiedot ja varaosat löydät osoitteesta www.tristar.eu!

NO Bruksanvisning

SIKKERHET

- Apparatet kan brukes av barn fra 8 år og oppover, av personer med fysisk, sensorisk eller mental funksjonshemming eller av personer som mangler nødvendig kunnskap eller erfaring, hvis disse ledes eller instrueres om hvordan de bruker apparatet på en sikker måte og forstår farene som foreligger. Barn må ikke leke med apparatet. Rengjøring og vedlikehold må ikke utføres av barn uten oppsyn.
- Produsenten kan ikke holdes ansvarlig for eventuell skade hvis du ikke overholder sikkerhetsinstruksjonene.
- Hvis strømledningen er skadet, må den erstattes av produsenten, forhandleren eller tilsvarende kvalifisert personell for å unngå fare.
- Ikke flytt apparatet ved å dra i ledningen, og pass på at ledningen ikke blir floket.
- Apparatet må plasseres på et stabilt og jevnt underlag.
- Brukeren må ikke forlate apparatet uten tilsyn når det er tilkoblet strøm.
- Dette apparatet er bare for bruk i et hjem, og kun for de oppgaver apparatet er laget for.
- For å beskytte mot elektrisk støt, dypp aldri støpsel, ledning eller selve apparatet i vann eller andre væsker.
- Stikk aldri fingrene eller andre gjenstander inn i luftuttaket. Vær spesielt nøye med å standere barn om disse farene.
- Ikke bruk apparatet

- nær åpen ild
- i et område som er utsatt for direkte sol
- i et område utsatt for vannsprut
- i nærheten av badekar, dusj eller svømmebasseng
- **ADVARSEL:** Ikke vikle kablen rundt kabinettet under eller etter bruk.
- **ADVARSEL:** Feil bruk av apparatet kan føre til personskader.
- Dette apparatet er beregnet for bruk i husholdninger og lignende bruksområder, som:
 - Kjøkkenområder for personale i butikker, på kontorer og andre arbeidsmiljøer.
 - Av klienter på hoteller, moteller og andre boligmiljøer.
 - Bed and breakfast-miljøer.
 - Gårder.



♻️ Elektriske produkter skal ikke kastes sammen med husholdningsavfall. Vennligst resirkuler der det finnes fasiliteter. Sjekk med lokale myndigheter eller din lokale butikk for råd om gjenvinning.



Ⓢ Dette produktet er i overensstemmelse med gjeldende europeiske forskrifter eller direktiver.



🌿 Grønt punkt er det registrerte varemerket til Der Grüne Punkt – Duales System Deutschland GmbH og er beskyttet som et varemærke over hele verden. Logoen kan kun brukes av DSD GmbHs kunder som har en gyldig brukskontrakt for varemærket eller av avfallshåndteringselskaper som er engasjert i Forbundsrepublikken Tyskland. Dette gjelder også tredjeparts gengivelse av logoen i en ordbok, et leksikon eller en elektronisk database som inneholder en referansehandbok.



♻️ Det universelle resirkuleringssymbolet, -logoen eller -ikonet er et internasjonalt anerkjent symbol som brukes til å merke resirkulerbare materialer. Resirkuleringssymbolet er offentlig eiendom og ikke et varemærke.



□ I et dobbeltisoleret apparat blir det levert to isolasjonssystemer i stedet for en jordkabel. Ingen jordingsmekanismer blir levert på et dobbelt